



CONCELLO DE SOUTOMAIOR

**REGULAMENTO DO SERVIZO DE ABASTECIMENTO DE AUGA
POTABLE DO CONCELLO DE SOUTOMAIOR**



REGULAMENTO DO SERVIZO DE ABASTECIMENTO DE AUGA POTABLE DO CONCELLO DE SOUTOMAIOR

ÍNDICE

CAPÍTULO I.- ÁMBITO.....	6
ARTIGO 1 – OBXECTO	6
ARTIGO 2.- DEFINICIÓNS.....	6
ARTIGO 3.- RÉXIME XURÍDICO.....	7
ARTIGO 4.- RELATIVO ÁS NORMAS DE CONSTRUCCIÓN E URBANÍSTICAS.	8
ARTIGO 5.- VIXENCIA.....	8
CAPÍTULO II.- NORMAS XERAIS	9
ARTIGO 6.- CARÁCTER DO SERVIZO.	9
ARTIGO 7.- OBRIGAS DA ENTIDADE SUBMINISTRADORA.	9
ARTIGO 8. - SOLICITUDE DE SUBMINISTRACIÓN.....	9
ARTIGO 9.- CONDICIÓNS PARA A PRESTACIÓN DO SERVIZO.	10
ARTIGO 10.- PROHIBIÇÃO DA GRATUIDADE DOS SERVIZOS.....	11
CAPÍTULO III.- DEREITOS E OBRIGAS DA ENTIDADE SUBMINISTRADORA E DOS USUARIOS DO SERVIZO.....	12
ARTIGO 11.- OBRIGAS E DEREITOS DA ENTIDADE SUBMINISTRADORA.	12
ARTIGO 12.- OBRIGAS E DEREITOS XERAIS DOS USUARIOS E AS USUARIAS DOS SERVIZOS.	14
ARTIGO 13.- ACTUACIÓNS XERAIS NON PERMITIDAS AOS USUARIOS E ÁS USUARIAS DOS SERVIZOS.	15
CAPÍTULO IV.- INSTALACIÓNS	16
Título I.- Clases de Instalacións	16
ARTIGO 14.- DEFINICIÓNS DE ABASTECIMENTO E DAS SÚAS INSTALACIÓNS.	16
Título II. Acometidas.....	17
ARTIGO 15.-.MODO DE SUBMINISTRACIÓN.....	17
ARTIGO 16.- CARACTERÍSTICAS TÉCNICAS DAS ACOMETIDAS DE AUGA POTABLE.	17
ARTIGO 17.- DIMENSIONAMENTO DAS ACOMETIDAS DE ABASTECIMENTO.	18
ARTIGO 18.- EXECUCIÓN DAS ACOMETIDAS.....	19
ARTIGO 19.- CONSERVACIÓN, MANTEMENTO E REPARACIÓN DAS ACOMETIDAS.....	20
ARTIGO 20.- DOCUMENTACIÓN NECESARIA PARA A CONTRATACIÓN DAS ACOMETIDAS.	21
Título III. Ampliacións na Rede de Distribución	21



ARTIGO 21.- INTRODUCCIÓN.	21
ARTIGO 22.- DEFINICIÓN DE PUNTO NON ABASTECIDO OU ABASTECIDO INSUFICIENTEMENTE.	22
ARTIGO 23.- NOVAS SUBMINISTRACIÓNS E RECOLLIDAS EN ZONAS NON ABASTECIDAS OU ABASTECIDAS INSUFICIENTEMENTE.	22
ARTIGO 24.- CUSTOS DE AMPLIACIÓN EN ZONAS NON ABASTECIDAS OU ABASTECIDAS INSUFICIENTEMENTE.....	22
ARTIGO 25.- NORMAS A CUMPRIR NA SUBMINISTRACIÓN DE AUGA POTABLE A NOVOS POLÍGONOS OU URBANIZACIÓNS.	23
Título IV. Instalacións Interiores.....	24
ARTIGO 26.- DEFINICIÓN E NORMATIVA APLICABLE.	24
ARTIGO 27.- CARACTERÍSTICAS DA INSTALACIÓN INTERIOR: ESPECIFICACIÓNS DE CANALIZACIÓNS, BATERÍAS E CONTADORES.	25
ARTIGO 28.- GARANTÍA DE PRESIÓN.....	27
ARTIGO 29.- EVACUACIÓN DA INSTALACIÓN INTERIOR.	27
ARTIGO 30.- CERTIFICACIÓN ACREDITATIVA DA ADAPTACIÓN DA INSTALACIÓN Á LEXISLACIÓN VIXENTE.....	27
ARTIGO 31.- INSPECCIÓN DAS INSTALACIÓN INTERIORES.....	27
ARTIGO 32.- PASO DE CONTADOR XERAL A INDIVIDUAIS EN INSTALACIÓN ANTIGAS.	28
ARTIGO 33.- INSTALACIÓN DE EDIFICIOS ANTIGOS NON DADOS DE ALTA.....	28
TÍTULO V. Equipos de Medida.....	28
ARTIGO 34.- INTRODUCCIÓN: TIPO DE CONTADORES, DIÁMETRO, SITUACIÓN E TELELECTURA.	28
ARTIGO 35.- INSTALACIÓN DE CONTADORES EN NOVOS CONTRATOS DE SUBMINISTRACIÓN.	29
ARTIGO 36.- MANTEMENTO E CONSERVACIÓN DOS CONTADORES.	29
ARTIGO 37.- SUBSTITUCIÓN DUN CONTADOR POR OUTRO NORMALIZADO.	30
ARTIGO 38.- COMPETENCIA PARA A INSTALACIÓN E/OU CAMBIO DE CONTADORES.	30
ARTIGO 39.- VERIFICACIÓN DE CONTADORES.	31
ARTIGO 40.- SITUACIÓN E COLOCACIÓN DOS CONTADORES.	31
ARTIGO 41.- ALTERACIÓN DO RÉXIME DE CONSUMOS.	32
ARTIGO 42.- CAMBIO DE CONTADORES.....	32
ARTIGO 43.- REFORMAS QUE AFECTEN Á INSTALACIÓN DO CONTADOR.	32
CAPÍTULO V.- CONTRATOS.....	33
TÍTULO I. Condicións Xerais da Contratación.....	33
ARTIGO 44.- TITULARES DO CONTRATO.....	33
TÍTULO II. Requisitos para a Formalización de Contratos.....	33
ARTIGO 45.- DOCUMENTACIÓN REQUIRIDA PARA O CONTRATO PROVISIONAL.....	33
ARTIGO 46.- DOCUMENTACIÓN REQUIRIDA PARA O CONTRATO DEFINITIVO.....	34



ARTIGO 47.- DURACIÓN DO CONTRATO.....	34
ARTIGO 48.- UTILIZACIÓN DOS SERVIZOS CONTRATADOS.....	35
ARTIGO 49.- DELIMITACIÓN DO CONTRATO.....	35
ARTIGO 50.- PÓLIZAS DE ABONO.....	35
ARTIGO 51.- FINS DO CONTRATO.....	35
TÍTULO III. Pagamentos iniciais.....	36
ARTIGO 52.- EN CONTRATOS DE ACOMETIDAS DE SUBMINISTRACIÓN.....	36
TÍTULO IV. Métodos de consumos, facturacións e fraudes.....	36
ARTIGO 53.- MEDIDAS E PROCEDEMENTOS PARA COÑECER O CONSUMO.....	36
ARTIGO 54.- FACTURACIÓN DOS SERVIZOS.....	37
ARTIGO 55.- CONTIDO DAS FACTURAS E/OU OS RECIBOS DE DÉBITOS.....	37
ARTIGO 56.- FORMAS DE PAGAMENTO DOS RECIBOS.....	37
ARTIGO 57.- FRAUDES NA SUBMINISTRACIÓN.....	38
ARTIGO 58.- INCUMPRIMENTO DAS OBRIGAS DE PAGAMENTO.....	40
TÍTULO V. Suspensión e Extinción do Contrato.....	40
ARTIGO 59.- SITUACIÓNS DE CORTE E SUSPENSIÓN DA SUBMINISTRACIÓN.....	40
ARTIGO 60.- CAUSAS DE EXTINCIÓN DOS CONTRATOS.....	42
ARTIGO 61.- PROCEDEMENTO DE EXTINCIÓN DO CONTRATO.....	43
ARTIGO 62.- CAMBIOS DE TITULARIDADE E SUBROGACIÓNS.....	43
CAPÍTULO VI.- INCUMPRIMENTOS CONTRACTUAIS.....	44
ARTIGO 63.- VIXENCIA E PERFECCIONAMENTO DO CONTRATO.....	44
ARTIGO 64.- INCUMPRIMENTOS LEVES E GRAVES.....	45
ARTIGO 65.- CONSECUCIAS DOS INCUMPRIMENTOS LEVES.....	46
ARTIGO 66.- CONSECUCIAS DOS INCUMPRIMENTOS GRAVES.....	46
ARTIGO 67.- REINCIDENCIA.....	46
ARTIGO 68.- PRESCRICIÓN.....	46
CAPÍTULO VII.- RECLAMACIÓNS E RECURSOS.....	47
ARTIGO 69.- PRESENTACIÓN DE QUEIXAS, RECLAMACIÓNS E RECURSOS.....	47
DISPOSICIÓN FINAL.....	47
DISPOSICIÓN DERROGATORIA ÚNICA.....	47
ANEXOS.....	48
ANEXO 1.....	49
1.1.- ESQUEMA DE ACOMETIDA DE Ø80 OU SUPERIORES.....	49
1.2.- ESQUEMA DE ACOMETIDA DE Ø65.....	50
1.3.- ESQUEMA DE ACOMETIDA DE Ø65.....	51



1.4.- ESQUEMA DE ACOMETIDA DE Ø40 OU INFERIORES	52
ANEXO 2.- DIMENSIÓNS MÍNIMAS PARA CUARTO ALOXAMENTO BATERÍA CONTADORES	53
2.1.- DIMENSIÓNS E EQUIPO MÍNIMOS DO CUARTO PARA O ALOXAMENTO DA BATERÍA A CONSTRUÍR POLO ABONADO	53
ANEXO 3.- DIMENSIÓNS MÍNIMAS DE ARMARIOS E ARQUETAS PARA CONTADORES.....	54
3.1.- DIMENSIÓNS E EQUIPOS MÍNIMOS PARA ARMARIO EN MURO DE CONTADOR DE CONSUMO ATA Ø 25 INCLUÍDO	54
3.2.- DIMENSIÓNS E EQUIPOS MÍNIMOS PARA ARMARIO EN MURO DE CONTADOR DE CONSUMO EN LUGARES SEN BEIRARRÚA.....	55
3.3.- DIMENSIÓNS E EQUIPOS MÍNIMOS PARA ARMARIO EN MURO DE CONTADOR DE Ø50 E SUPERIORES.....	56
3.4.- DIMENSIÓNS E EQUIPOS MÍNIMOS DE ARMARIO EN MURO PARA CONTADOR DE CONSUMO DE DIÁMETROS 30 E 40 mm	57
3.5.- DIMENSIONAMENTO MÍNIMO DO ARMARIO DO CONTADOR.....	58
3.6.- DIMENSIÓNS E EQUIPO MÍNIMO DE ARQUETA PARA CONTADOR DE CONSUMO	59
3.7.- DIMENSIONADO MÍNIMO DA ARQUETA PARA CONTADOR.....	60
3.8.- DIMENSIÓNS E EQUIPOS MÍNIMOS DE ARQUETA SOTERRADA PARA CONTADOR DE CONSUMO E INCENDIOS	61
3.9.- DIMENSIÓNS E EQUIPOS MÍNIMOS PARA CONTADOR DE CONSUMO EN MURO DE ATA Ø 25 E INCENDIOS.....	62
3.10.- DIMENSIONAMENTO MÍNIMO DO ARMARIO PARA CONTADOR DE CONSUMO E INCENDIOS.....	63
ANEXO 4.- TÁBOA DE COEFICIENTES E INSTALACIÓN XERAL DE AUGA EN EDIFICIOS.....	64
4.1.-TÁBOA DE COEFICIENTES	64



REGULAMENTO DO SERVIZO DE ABASTECIMENTO DE AUGA POTABLE DO CONCELLO DE SOUTOMAIOR.

CAPÍTULO I.- ÁMBITO.

ARTIGO 1 – OBXECTO

O abastecemento de auga potable ao Concello de Soutomaior é un servizo público de competencia municipal, de conformidade co establecido nos artigos 25 e 26 da Lei 7/1985, do 2 de abril, reguladora das bases de réxime local.

O obxecto do presente Regulamento é a regulación das relacións entre a entidade subministradora que preste o servizo e os usuarios do servizo de subministro domiciliario de auga potable, sinalándose os dereitos e obrigas básicas para cada unha das partes.

ARTIGO 2.- DEFINICIÓNS.

1. A efectos deste Regulamento considérase Entidade subministradora de auga potable, aquelas persoas, naturais ou xurídicas, públicas ou privadas, que dedican a súa actividade á distribución domiciliaria da auga potable no Concello de Soutomaior, conforme ao establecido na vixente lexislación do réxime local.

2. O servizo municipal de abastecemento comprende a captación de auga bruta, potabilización, almacenamento e distribución.

3. Considerásense instalacións de abastecemento, aquelas que, respondendo a algún dos tipos que se relacionan a continuación, se atopan en uso permanente na prestación do servizo de abastecemento:

- Captacións.
- Estaciones de tratamento de auga potable.
- Depósitos de almacenamento.
- Estaciones de bombeo.

Rede de distribución: é o conxunto de tubarías e os seus elementos de manobra e control, que conducen a auga a presión e da que derivan as acometidas de abastecemento aos usuarios.

Acometidas de abastecemento: son as instalacións que enlazan a instalacións interiores do inmovible coa rede de distribución.



A conservación e explotación dos elementos materiais do servizo público de abastecemento (captacións, estacións de tratamento de auga potable, depósitos de almacenamento, estacións de bombeo, rede de distribución e acometidas) é competencia exclusiva do seu prestador.

4. A efectos deste Regulamento denomínase abonado ao usuario do servizo de subministro de auga que teña contratado o servizo de auga. O abonado será o propietario da finca, local ou industria a abastecer e poderá actuar mediante representante con poder suficiente. Tamén poderán ser abonados as comunidades de propietarios sempre que así o acorde a súa Xunta xeral e adoitén a modalidade de subministro múltiple, sempre nos casos e termos previstos neste Regulamento.

5. Entenderase como beneficiario non usuario (suxeito pasivo non usuario) (obrigado tributario non usuario) aos efectos deste Regulamento, aos propietarios dos inmobles onde está establecido o servizo por parte do concello de Soutomaior e non teñan a consideración de abonados.

6. Póliza de abono: É o documento onde se formaliza o contrato que contén as condicións do servizo e regula os dereitos e obrigas, tanto do abonado/a como da entidade subministradora e que serán adaptables de modo automático con carácter xenérico naquelas cláusulas en virtude de actualizacións da normativa aplicable.

7. Fraude: Será considerada fraude toda acción ou omisión que pretenda eludir o pagamento total ou parcial dos servizos de Abastecemento e/ou Saneamento de auga, así como realizar directamente, encargar mesmo permitir a outros, a realización de derivacións ilegais de subministración de auga potable e /ou evacuación de augas residuais.

ARTIGO 3.- RÉXIME XURÍDICO.

1. O concello de Soutomaior procede á prestación do servizo municipal de abastecemento de auga potable, de acordo co definido e preceptuado pola Lei de bases do réxime local, o Texto refundido das disposicións legais vixentes en materia de réxime local e o Regulamento de servizos das corporacións locais, na forma de xestión que determine o Pleno do Concello, en cada momento.

2. En materia tributaria e de recadación rexérase polo establecido na Lei xeral tributaria, Regulamento xeral de recadación, ordenanzas fiscais municipais e demais disposicións de pertinente aplicación e vixentes de cada momento .

3. A entidade subministradora axustarase a canto establece o presente regulamento e ao estipulado na normativa que fose de aplicación, especialmente a Lei de Augas de Galicia (lei 9/2010), Lei de augas e R.D.L. 1/01, "Texto refundido de la ley de aguas". Así mesmo, o Concello de Soutomaior poderá aprobar cantas disposicións estime precisas para a xestión do servizo que terán carácter complementario ou de desenvolvemento deste Regulamento.



4. As cuestións xudiciais e motivos de litixio que se produzan entre o usuarios e a entidade subministradora, como consecuencia das relacións que se regulan neste Regulamento, quedan sometidas ao foro e xurisdición que corresponde ao Concello de Soutomaior.

ARTIGO 4.- RELATIVO ÁS NORMAS DE CONSTRUCCIÓN E URBANÍSTICAS.

1. Sen prexuízo do establecido nesta Ordenanza, a construción de calquera elemento do abastecemento, público ou privado, axustarase ao disposto na normativa urbanística e nas demais ordenanzas municipais, así como ao establecido no Código Técnico da Edificación (CTE), Instrución técnicas para obras hidráulicas de Galicia (ITOGH), servizo de abastecemento, e nas condicións técnicas definidas polo Concello.

2. Con carácter xeral, as redes públicas municipais poderán ser construídas por:

a) O Concello por iniciativa propia, de acordo coas disposicións legais vixentes con recursos propios.

b) O Concello a petición de particulares, como prolongación da rede existente, a cargo íntegro de devanditos particulares. Neste caso o tramo pasa a ser municipal, automaticamente unha vez rematadas as obras e recepciónadas polo propio Concello.

c) O urbanizador, cando así sexa esixible en virtude da lexislación vixente en materia urbanística, con todos os dereitos inherentes.

d) Calquera outra Administración competente, ben por acordo, ou por existencia de convenios, ou por estar clasificada dita actuación como “de interese xeral”. Nestes casos a Entidade Xestora solicitará a devanditas Administracións os criterios seguidos no seu deseño, co fin de analizar a súa coherencia e integración dentro da rede municipal de abastecemento e emitir informe respecto diso.

e) Na elaboración de plans que desenvolvan as Normas Urbanísticas, que afecten ás zonas onde se localicen actividades industriais, será preciso un estudo técnico sobre a suficiencia da rede de bastecemento, e a posibilidade de contaminación por vertidos ou infiltración de augas residuais industriais. Lle corresponderá a súa execución e elaboración ao promotor público ou privado de devandita iniciativa.

ARTIGO 5.- VIXENCIA.

O presente Regulamento terá vixencia indefinida, producindo plenos efectos, en tanto en canto, non resulte alterada total ou parcialmente por unha disposición de igual ou superior rango.



CAPÍTULO II.- NORMAS XERAIS

ARTIGO 6.- CARÁCTER DO SERVIZO.

O servizo de Abastecemento de auga potable, é de carácter público, polo que teñen dereito a utilizalos cantas persoas físicas ou xurídicas o soliciten, sempre que cumpran as obrigas e respecten as limitacións do presente Regulamento.

ARTIGO 7.- OBRIGAS DA ENTIDADE SUBMINISTRADORA.

A entidade subministradora, cos recursos legais e económicos ao seu alcance está obrigada a planificar, proxectar, executar, conservar e explotar as obras e instalacións necesarias para facer a xestión e o desenvolvemento sostible do abastecemento de auga potable. Ademais nas instalacións dos abonados e/ou abonadas está obrigada a subministrar a auga potable nos puntos de toma conforme ás condicións que se fixan na presente e restantes ordenanzas establecidas no municipio e de acordo coa lexislación urbanística e xeral vixente.

ARTIGO 8. - SOLICITUDE DE SUBMINISTRACIÓN.

A solicitude de subministración comprende os seguintes aspectos:

A contratación da subministración, formalizarase mediante o oportuno contrato que será suscrito, dunha parte pola entidade subministradora e doutra polo usuario e/ou a usuaria, ben polo que sexa propietario/a do edificio, local, vivenda ou recinto receptor dos servizos, ou ben polo arrendatario e/ou pola arrendataria destes, e mesmo por quen ostente calquera dereito legal de ocupación respecto dos citados inmobles ou recintos. En todo caso, tanto a persoa propietaria como a persoa arrendataria ou, no seu caso, o ocupante e/ou a ocupante legal poderán actuar a estes efectos directamente ou mediante persoa que os represente por calquera medio válido en dereito que deixe constancia fidedigna.

A contratación terá vixencia dende a data en que se formalice. Os usuarios e/ou as usuarias do servizo deberán facilitar os datos solicitados coa máxima exactitude.

A entidade subministradora contratará con quen realice a petición baixo a condición de que as instalacións do inmovle estean nas debidas condicións para o seu normal funcionamento. Tras a comprobación polos medios da entidade subministradora que non é así, considerarase que a súa vixencia queda en suspenso ata que estas se atopen normalizadas.

O usuario e/ou a usuaria utilizará de forma correcta a auga e as instalacións ao seu servizo, adoptando as medidas necesarias para conservar as mesmas axeitadamente, evitando, en todo caso, tanto os consumos innecesarios, como a introdución doutras fontes de alimentación de augas, así como o retorno á rede de posibles augas contaminantes.



ARTIGO 9.- CONDICIÓNNS PARA A PRESTACIÓN DO SERVIZO.

Os Servizos de Abastecemento son de carácter público e rexeranse polas normas que establece o presente Regulamento, e/ou por aquelas outras que aprobe expresamente o Concello de Soutomaior, e en xeral, pola lexislación que resulte de aplicación.

Baseándose nestas normas a entidade subministradora poderá condicionar, e mesmo poderá negar a subministración de auga ou proceder a rescindir o contrato, nos casos seguintes:

- **CONDICIÓNNS DE SITUACIÓN**

Cando na zona na que se solicite non existise rede de Abastecemento ou as canalizacións fosen de capacidade insuficiente.

No caso anterior o solicitante, á súa costa e coas instrucións e control da entidade subministradora, de acordo coas condicións urbanísticas, terá que realizar o tendido de redes dende o punto onde haxa sección abonda ata o punto de toma de auga, cedendo con posterioridade a propiedade das instalacións realizadas ao concello.

- **CONDICIÓNNS DE DOTACIÓN E USO**

En función das posibilidades de dotación de auga con que a entidade subministradora conte en cada momento.

Cando as instalacións interiores, tanto as particulares, como as xerais, propias da comunidade á que pertence a persoa que realiza a petición non cumpra as disposicións prescritas na normativa Municipal Sectorial, nas Normas urbanísticas e/ou outras normas xerais de edificación do Concello de Soutomaior, así como as contidas no Código Técnico da Edificación no Documento Básico Salubridade HS4 e HS5 ou a que no seu momento a substitúa ou as instrucións e indicacións establecidas polo concello para a súa realización. En calquera caso a entidade subministradora sinalará ao interesado e/ou á interesada os defectos atopados na instalación co fin de que proceda a emendalos.

- **CONDICIÓNNS XURÍDICAS, ADMINISTRATIVAS E FISCAIS**

Cando a persoa física ou xurídica que demanda a subministración se negue á sinatura do contrato ou non reúnan as condicións esixidas neste Regulamento.

Cando se comprobe que a persoa que realiza a petición da subministración non está ao corrente nos seus pagamentos coa entidade subministradora, ata tanto non liquide o debido coas recargas correspondentes e gastos orixinados por iso ou néguese a aboar o importe, depósito ou fianza previsto na Ordenanza fiscal para o servizo que solicita. Todo iso, de conformidade co previsto na Lei 8/1989 do 13 de abril sobre Taxas e Prezos Públicos (BOE nº 90 de 15/4/89); e demais lexislación vixente; coas seguintes precisións.



Todo o exposto sen menoscabo das bonificacións recollidas nas correspondentes ordenanzas fiscais, e as situacións de emerxencia ou necesidade social, avaladas e acreditadas polos informes dos correspondentes servizos sociais municipais.

Se a persoa titular é o inquilino e/ou a inquilina, será responsable subsidiaria a persoa que ostente a propiedade, debendo aboar esta as cantidades pendentes. Se a persoa titular do contrato é a persoa que ostenta a propiedade, será responsable aínda que xustifique que o tivo arrendado. No caso de que a persoa titular do contrato non sexa nin a persoa que ostente a propiedade, nin o inquilino e/ou inquilina, a persoa responsable subsidiaria será a persoa que ostente a propiedade aínda que xustifique que o tivo alugado.

A entidade suministradora, en todo caso, notificará a propiedade das débedas acumuladas, cando o periodo de impagos alcance un periodo de un ano

ARTIGO 10.- PROHIBICIÓN DA GRATUIDADE DOS SERVIZOS.

En ningún caso poderán concederse subministracións de auga con carácter gratuíto, salvo os considerados na ordenanza como beneficios fiscais, para garantir o acceso o servizo básico de abastecemento as persoas carentes de recursos económicos.

En reciprocidade ás prestacións que recibe, toda persoa abonada estará obrigado/a ao pagamento puntual dos cargos que lle formule a entidade subministradora conforme á ordenanza fiscal vixente. Esta obrigatoriedade de pagamento considerarase extensiva aos casos en que os consumos de auga se orixinaran por fraude, fuga, avaría ou defecto de construción ou conservación das instalacións interiores, ou por calquera outra causa non imputable á entidade subministradora.

Non se condonarán nin a totalidade nin parte dos excesos habidos por causa algunha, tanto nos seus importes de abastecemento de auga potable, coma nos de transporte e depuración das residuais, a menos que:

- a) Na verificación oficial demostrácese a falta de precisión do equipo de medida en porcentaxe superior ao legalmente permitido.
- b) O exceso de consumo sexa producido como consecuencia de fuga ou fugas ocultas.

Con respecto a este último punto b) o usuario e/ou a usuaria poderá solicitar por escrito á entidade subministradora a redución da cota no importe relativo á tarifa, sempre que exista concorrencia de todas e cada unha das seguintes circunstancias, que deberán xustificarse convenientemente:

- 1.- Deberá tratarse dunha de fuga oculta de tal forma que o usuario e/ou a usuaria non coñecese con anterioridade o dano na condución ou os equipos de medida, nin houberse existencia de negligencia ningunha, a criterio dos técnicos da entidade



subministradora, tanto nos actos que provocaron, no seu caso, a fuga como na actuación posterior ao momento en que esta produciuse.

- 2.- Que unha vez detectada a fuga a súa reparación se realizou nun prazo máximo de 3 días contados dende a data da súa detección.

CAPÍTULO III.- DEREITOS E OBRIGAS DA ENTIDADE SUBMINISTRADORA E DOS USUARIOS DO SERVIZO.

ARTIGO 11.- OBRIGAS E DEREITOS DA ENTIDADE SUBMINISTRADORA.

- A) A entidade subministradora estará suxeita ao cumprimento das seguintes obrigas:
- a) Prestar o servizo a todo petionario que cumpra co disposto no presente regulamento.
 - b) Manter as condicións sanitarias e as instalacións de acordo coa normativa vixente aplicábel.
 - c) Manter a dispoñibilidade e regularidade da subministración.
 - d) Colaborar co usuario na solución das situacións que a subministración poida presentar.
 - e) Efectuar a liquidación tomando como base as lecturas periódicas dos contadores e a tarifa legalmente autorizada polo Concello, cunha periodicidade como mínimo trimestral.
 - f) Facilitar aos usuarios as condicións de subministración da instalación: caudal e presión de servizo na conexión
 - g) Facilitar aos técnicos redactores de proxectos as características da rede de subministración, situación da mesma e características físicas e xeométricas, punto de conexión, caudal dispoñíbel, depósito regulador e grupo de elevación a dispoñer, se é o caso, e condicións específicas da conexión e instalación interior segundo a regulamentación vixente.
 - h) Colaborar e asistir aos técnicos municipais na execución de redes novas e reparación ou substitución das existencias, correspondentes tanto a proxectos de calquera das administracións coma a iniciativas privadas.
 - i) Dar puntualmente conta aos técnicos municipais que correspondan sobre as incidencias da execución.
 - j) Dispor dun servizo permanente para recibir avisos de avarías e para informacións urxentes e aquelas anomalías que poidan producirse relacionadas coa prestación do



servizo. En todo caso haberá un horario de atención ao público de 30 horas á semana como mínimo, de luns a venres. Dita oficina terá ao menos dúas tardes á semana de apertura. A oficina de atención ao público garantizará a accesibilidade ás persoas de mobilidade reducida ou calquera outra limitación, e o cumprimento da normativa galega de accesibilidade e supresión de barreiras.

- l) Colaborar coas autoridades e centros de educación para facilitar, sen afectar á explotación, que os usuarios e o público en xeral poidan coñecer o funcionamento das instalacións.
- m) Contestar por escrito ás reclamacións que se lle formulen, e a súa vez informar destas ao Concello.
- n) Garantir que a auga subministrada manteña as condicións de calidade precisas para o consumo humano ata a entrada aos consumidores, e dicir, ata a chave de rexistro ou de paso, de acordo con establecido no RD 140/2003 do 7 de febreiro.
- o) Realizar o autocontrol da calidade da auga subministrada nos termos establecidos no RD 140/2003, do 7 de febreiro, comunicándolle ao Concello de Soutomaior, sen prexuízo do resto de administracións e entidades que puideran resultar afectadas, calquera variación puntual ou episodio de contaminación que puidese afectar á calidade da auga subministrada; así como as medidas correctoras e preventivas adoptadas ou que deban adoptarse co fin de evitar calquera risco que puidese afectar á saúde da poboación subministrada.

B) Pola prestación do servizo, a entidade subministradora terá os dereitos seguintes:

- a) Cobrar os servizos prestados segundo a ordenanza fiscal oficialmente aprobada.
- b) Comprobar e revisar as instalacións interiores dos abonados, podendo impoñer a obriga de tomar as medidas correctoras no caso de que aquelas producen perturbacións no servizo ou non cumprisen as condicións especificadas no presente regulamento.
- c) Non obstante respecto á obriga xenérica de permanencia na prestación dos servizos a entidade xestora poderá interromper ou reducir a subministración de auga ou a evacuación de verteduras, transitoriamente, sen previo aviso nin responsabilidade pola súa parte, cando así o aconsellen ou esixan as necesidades xerais dos servizos ou ben por causa de forza maior allea á súa vontade, e con autorización do Concello.
- d) Os cortes de auga ou de evacuación por tarefas ineludibles e imprevistas de conservación e servizo e/ou forza maior non darán lugar a indemnización, en ningún caso. A entidade subministradora non se fará responsable dos danos producidos en maquinaria, instalacións, etc. non protexidos ante un eventual corte de subministración. Tampouco se fará cargo do "lucro cesante" dos negocios que



necesiten a auga para a súa actividade nin de ningunha afección derivada do corte de subministración. En todo caso, as labores de conservación e mantemento programadas realizaranse en horarios que non interfiran nas actividades económicas nin domésticas, na medida do posible, tratando de minimizar os efectos negativos.

- e) As persoas aboadas que pola natureza do uso que lle dean á auga non poidan prescindir do consumo ou evacuación, durante os períodos de interrupción forzosa dos servizos a que se fai referencia nos apartados anteriores, deberán adoptar as medidas necesarias en previsión das devanditas continxencias.
- f) Cando haxa escaseza de auga, a entidade subministradora, para o ben común das persoas aboadas, poderá impoñer restricións durante o tempo e horarios que considere necesarios, previa autorización municipal.

ARTIGO 12.- OBRIGAS E DEREITOS XERAIS DOS USUARIOS E AS USUARIAS DOS SERVIZOS.

Con independencia daquelas situacións que sexan obxecto de regulación especial no presente Regulamento e que poidan orixinar obrigas específicas. As persoas usuarias, terán con carácter xeral as seguintes OBRIGAS:

EN CANTO AO CONTRATO E A SÚA RELACIÓN COA ENTIDADE SUBMINISTRADORA.

- 1.- Están obrigadas a formalizar o contrato de subministración de abastecemento de auga, que será o documento que acreditará fidedignamente, e a todos os efectos, as condicións contractuais entre a entidade subministradora e o usuario/a ou usuaria. Estando así mesmo obrigado a dar conta de calquera cambio na titularidade do contrato.
- 2.- Están obrigadas ao pago inicial do Dereito de Acometida e atender ao pagamento das tarifas vixentes en cada momento.
- 3.- Están obrigadas a facilitar e permitir o libre acceso ao terreo, vivenda, local ou recinto, obxecto da póliza ou contrato e así mesmo ás zonas onde existan instalacións de abastecemento, para o desenvolvemento dos traballos do persoal da entidade subministradora e de aquelas persoas que aínda non séndoo, estean acreditados pola entidade subministradora, mediante a correspondente tarxeta de identificación, traballos que poden implicar tarefas de obras ou de simple inspección, como a dos equipos de medida.
- 4.- Están obrigadas a facilitar á entidade subministradora os datos solicitados por esta, relativos aos servizos ou relacionados con eles, coa máxima exactitude. Notificará a entidade subministradora á maior brevidade posible calquera avaría que detecte nas súas instalacións, sobre todo cando teña como consecuencia unha fuga ou perda de auga no caso do abastecemento.



EN CANTO AO CONSUMO E UTILIZACIÓN DA AUGA

- 5.- Están obrigadas a limitar o consumo de auga ás súas propias necesidades específicas, evitando con iso todo exceso de consumo innecesario en beneficio de manter unha mellor dispoñibilidade para o conxunto das persoas usuarias do abastecemento, adoptando as medidas que resulten precisas para garantir o uso axeitado da subministración de auga.
- 6.- Están obrigadas a non introducir outras fontes de alimentación de augas, así como o retorno á rede de posibles augas contaminantes.
- 7.- Están obrigadas a informar á entidade subministradora, cando, por calquera circunstancia, modifique de forma substancial o réxime habitual de consumos e/ou características destes, así como o cambio de destino da auga a consumir, cando leve consigo modificación de tarifa ou, en xeral, cando se produza unha variación de condicións de póliza ou contrato.

EN CANTO ÁS INSTALACIÓNS DE ABASTECIMENTO

- 8.- Están obrigadas a impedir derivacións das instalacións de subministración contra incendios para outros fins, e tomar auga destas, fóra dos supostos expresamente autorizados.
- 9.- Están obrigadas a utilizar de forma correcta a auga e as instalacións ao seu servizo, adoptando as medidas necesarias para conservar as mesmas axeitadamente e a reparar calquera avaría nas súas instalacións interiores.
- 10.- Están obrigadas a evitar calquera manipulación dos aparatos de medida procurando as condicións idóneas para a súa lectura ou substitución, mantendo intactos os seus precintos.
- 11.- Non manipularán as chaves de paso situadas na vía pública sen causa xustificada, estean ou non precintadas.

ARTIGO 13.- ACTUACIÓNS XERAIS NON PERMITIDAS AOS USUARIOS E ÁS USUARIAS DOS SERVIZOS.

As persoas físicas ou xurídicas que fagan uso dos servizos encomendados á entidade subministradora baixo a súa exclusiva responsabilidade, non poderán realizar as seguintes actuacións:

- Acometer á instalación de abastecemento municipal outras fontes de alimentación de augas, aínda cando estas fosen potables.
- Empalmar directamente ás canalizacións de abastecemento, bombas, chaves con



peche rápido ou calquera outro mecanismo que poida producir golpes de ariete e afectar ás condicións de funcionamento da rede de distribución ou ao servizo prestado a outras persoas aboadas.

- Revender ou ceder a título gratuito a auga subministrada.
- Ceder o goce da subministración das augas potables a unha terceira persoa, sen cumprir o establecido neste Regulamento.
- Modificar ou manipular os accesos, peches destes ou a situación dos equipos de medida aínda cando fosen propiedade da persoa aboada, sen autorización da entidade subministradora.
- Dedicar a subministración de auga a fins distintos dos contratados.
- Realizar consumos de auga, sen ser controlados por un equipo de medida co seu correspondente contrato, ou introducir calquera modificación nas instalacións particulares, que permitan consumos incontrolados.
- Romper ou alterar os precintos do equipo de medida ou chaves instalados pola entidade subministradora.
- Facer derivacións das redes xerais ou coller auga de bocas de rego, hidrantes, desaugadoiros, etc.

CAPÍTULO IV.- INSTALACIÓNS

Título I.- Clases de Instalacións

ARTIGO 14.- DEFINICIÓNS DE ABASTECIMENTO E DAS SÚAS INSTALACIÓNS.

Defínese o Servizo de Abastecemento de auga potable como o de captación de auga bruta, potabilización, almacenamento e distribución mediante as redes municipais ata a acometida dos usuarios e/ou as usuarias ou abonados e/ou abonadas.

Denomínanse instalacións de captación de caudais, ao conxunto de encoros, ás canalizacións, ás bombas, aos mecanismos de manobra e control, ás obras de fábrica e demais elementos, o fin dos cales é achegar ás instalacións de tratamento os volumes de auga necesarios para atender as demandas de consumo.

Considéranse instalacións de tratamento de auga ao conxunto de máquinas, obras de fábrica e demais elementos ou instalacións destinadas a efectuar os procesos de depuración e esterilización daquela, necesarios para a súa utilización no consumo humano.



Chámanse conducións xerais ao conxunto de canalizacións, tubaxes e bombeos cos seus elementos de manobra e control que conducen a auga ata os depósitos reguladores.

Os depósitos reguladores son o conxunto de receptáculos destinados ao almacenamento transitorio da auga tratada, en espera do seu envío á rede de distribución.

Denomínase rede de distribución ao conxunto de canalizacións cos seus elementos de manobra e control, que conducen auga a presión nas rúas da poboación, da que se derivan as acometidas para o abastecemento ou subministración dos usuarios.

Por acometida de distribución enténdese o conxunto de pezas de empalme, canalización, caso de ser necesaria e chave de rexistro que partindo da rede de distribución, enlaza coa canalización que alimenta ao edificio. A acometida remata na chave de rexistro situada na vía pública no exterior do inmovible.

A instalación interior xeral é o conxunto de canalizacións, depósitos, chaves, máquinas e contadores que partindo da acometida, enlaza coas instalacións interiores particulares, A instalación interior xeral empeza na chave de rexistro situada na vía pública no exterior do edificio e é propiedade do conxunto das súas persoas propietarias.

As instalacións particulares son o conxunto de canalizacións, chaves e demais elementos que teñen por obxecto distribuír a auga dentro do recinto, local ou vivenda de cada usuario/a do servizo.

Título II. Acometidas

ARTIGO 15.-MODO DE SUBMINISTRACIÓN.

A auga subministrarse a cada abonado/a dunha forma xeral a través das instalacións públicas e doutra particular por medio da correspondente acometida de subministración.

ARTIGO 16.- CARACTERÍSTICAS TÉCNICAS DAS ACOMETIDAS DE AUGA POTABLE.

A acometida para a subministración de auga potable derivarase do punto da rede que a entidade subministradora considere máis axeitado e máis próximo ao edificio, sendo o seu trazado perpendicular á canalización xeral. Estará formada por pezas de conexión á condución xeral, ramal de canalización, caso de ser necesario e a chave de rexistro. A chave de rexistro situarase xunto ao límite do terreo, na beirarrúa que cruce a canalización de acometida. Se non existise beirarrúa, na súa futura localización.

A acometida constitúe parte da propiedade do inmovible, aínda que o mantemento o realice a entidade subministradora e polo tanto non poden levar a cabo conexións sen autorización dos titulares desta propiedade, o que si poderá realizar a entidade subministradora sen permiso ningún, por estar dentro das tarefas propias de mantemento,



será substituír unha acometida antiga por outra nova ou a varias antigas por unha soa, respectando sempre a capacidade hidráulica das antigas. Nun edificio, para realizar unha nova acometida, será necesaria a anulación de todas as antigas por conta e cargo da persoa solicitante do devandito traballo. A parte de fontanaría será realizada pola entidade subministradora e o resto de obra levarase a cabo pola persoa que o solicite.

Cada “finca” disporá dunha única acometida e para tal efecto entenderase por “finca” a unidade parceira matriz.

Naquelas acometidas antigas, que abastecen a dous ou máis portais e rehabilítense algún deles, é obrigatorio poñer unha chave de paso ou de rexistro por portal rehabilitado e outra para o resto de portais.

No caso de ter que incrementar os caudais por abastecerse desta acometida locais que non dispoñían de subministración ou por maior demanda dos que xa o viñan gozando, substituirase a acometida existente por outra de diámetro superior, con capacidade igual á suma dos caudais antigos máis os novos requiridos, facendo as derivacións necesarias polo interior do terreo e sendo todos os gastos que estas modificacións orixinen de conta da persoa solicitante do aumento.

ARTIGO 17.- DIMENSIONAMENTO DAS ACOMETIDAS DE ABASTECIMENTO.

As acometidas serán dimensionadas pola entidade subministradora, á vista dos datos de consumo que achegue a persoa abonada e das dispoñibilidades do abastecemento, non responsabilizándose da súa capacidade de subministración se aqueles fosen inexactos. O diámetro das acometidas en vivendas dimensionaranse cos criterios establecidos no Código Técnico da Edificación, en UNEA 149.201 ou na Normativa que no seu momento se atope en vigor, tendo en conta que a entidade subministradora por criterios de estandarización só constrúe acometidas dunha polgada, polgada e media, 60 mm., 80 mm e superiores.

En edificios que teñan redes de incendios, o diámetro mínimo das acometidas necesarias será:

Para unha boca de 25 mm. Ø..... 30 mm. Para unha boca de 45 mm. ou 2 ou máis de 25 mm. Ø..... 60 mm. Para dous ou máis bocas de 45 mm. Ø 80 mm.

En edificios con redes automáticas o diámetro das acometidas determinarase de acordo a cálculos específicos que terá que achegar a persoa solicitante.

Lonxitude das acometidas:

Se dende o punto de acometida ata o edificio do abonado/a houberse máis de 5 m., a chave de rexistro situarase sempre na vía pública e o contador instalarse, como máximo,



a 3 m da chave de rexistro, sendo obriga da persoa abonada a petición das autorizacións de paso, que deberán ser presentadas con carácter previo á solicitude de acometida.

Construirase unha soa acometida, con ramais independentes para cada un dos usos e cando o diámetro por consumo sexa de 80 mm. ou superior e por instalacións de incendio, requírase de 80 mm., e a acometida realizarase incrementando nun diámetro o necesario para consumo. A entidade subministradora non ten responsabilidade por deficiencia na subministración que sexa imputable ao dimensionamento ou condicións da instalación interior.

Se a instalación interior require consumos puntuais altos con respecto á media diaria de consumos, as persoas aboadas terán que montar a instalación que garanta a reserva axeitada que elimine as puntas de consumo, evite alteracións na rede e erros de precisión no equipo de medida.

ARTIGO 18.- EXECUCIÓN DAS ACOMETIDAS.

A execución das acometidas para a subministración de auga de abastecemento, só poderán ser realizadas pola entidade subministradora, que terá a facultade de executalas directamente ou encargalas a un instalador autorizado.

A obra de apertura e peche de gabias en vía pública ou propiedade privada, rozas e perforacións en muros e pavimentos para o tendido da nova acometida e anulación das antigas, será efectuada por quen faga a petición e baixo a súa exclusiva responsabilidade, atendendo na súa execución ás indicacións que lle formule a entidade subministradora e á normativa municipal que resulte de aplicación, debendo obter con carácter previo licenza municipal ou documento similar.

Antes de proceder á apertura das gabias para facer as acometidas ou para anular as existentes, será necesario poñerse en contacto cos servizos técnicos da entidade subministradora, co fin de verificar se os materiais están preparados e de fixar a data de realización da obra, para que o tempo de apertura sexa o mínimo.

Cando a gabia estea aberta, porase en coñecemento da entidade subministradora, que se comprometerá a realizar o traballo de instalación ata a chave de rexistro, no caso do abastecemento, no tempo máis breve posible de conformidade co seu programa de actuación.

As acometidas antigas que deban substituírse serán anuladas con anterioridade ou simultaneamente á realización das novas que as substitúan, a entidade subministradora non asume ningunha responsabilidade que puidese derivarse da execución das gabias, nin durante o período de intervención nin con posterioridade. O custo da realización das acometidas será en todos os casos de conta da persoa solicitante e a súa recadación realizarase previamente á execución, de acordo coas tarifas en vigor. Con carácter xeral non se realizarán as acometidas provisionais de obra, salvo que exista imposibilidade de



executar a definitiva.

ARTIGO 19.- CONSERVACIÓN, MANTEMENTO E REPARACIÓN DAS ACOMETIDAS.

A conservación, mantemento e reparación das acometidas ata a chave de rexistro situada na vía pública, efectuarase por conta e cargo da entidade subministradora.

A chave de rexistro, que pode cortar a auga a un ou varios portais, é a primeira que se atopa sobre a acometida a partir da canalización xeral e só ata ela correrá de conta da entidade subministradora o mantemento. Do resto de chaves particulares ou tubos que puidesen ter os abonados/as, aínda que discorran pola vía pública, faranse cargo eles/as.

Non obstante, cando as chaves de rexistro estean afastadas dos inmobles, poderanse colocar nas súas proximidades, se os abonados/as así o solicitan e sempre que sexa en viais totalmente urbanizados, con redes de distribución de auga. Os gastos que este cambio de lugar orixine, de conformidade coas tarifas en vigor, correrán a conta dos que fagan a petición, que deberán seguir na súa solicitude o mesmo trámite que o sinalado para realizar unha nova acometida. Nas acometidas antigas sen chave de rexistro ou con chave situada no interior, a responsabilidade do mantemento da entidade subministradora alcanzará ata a liña de límite do inmovle, tendo ademais esta a obriga de instalar unha chave de rexistro dentro da beirarrúa.

A substitución dunha acometida correrá de conta e cargo da entidade subministradora cando a causa radique no seu envellecemento, pero se o motivo fose a insuficiencia de diámetro por incremento de consumos, será de quen ou quen soliciten a nova acometida que requira un diámetro de maior sección.

A responsabilidade e mantemento de toda instalación posterior á chave de rexistro, aínda que discorra pola vía pública, será, se están dados de alta, das persoas propietarias que se alimentan dela, no caso contrario do propietario/a ou propietarios/as do inmovle.

O abonado/a poderá manipular única e exclusivamente as chaves da súa instalación interior.

Só en caso de forza maior e cando non exista ou non funcione a chave de paso, poderá utilizar a chave de rexistro situada na vía pública, sendo da súa responsabilidade os prexuízos que puidese ocasionar a outros abonados/as, así como as roturas que puidesen producirse na acometida, chaves, instalación interior ou exterior.

En todo caso terá que comunicar inmediatamente a entidade subministradora a manipulación levada a cabo.



ARTIGO 20.- DOCUMENTACIÓN NECESARIA PARA A CONTRATACIÓN DAS ACOMETIDAS.

O contrato de subministración, será condición previa e necesaria para a concesión de calquera acometida.

En ningún caso se formalizarán contratos para abastecemento de parcelas destinadas a uso de rego en agricultura ou de recreo, salvo as instalacións destinadas ao uso ou servizo público.

A formalización do contrato e solicitude da acometida requirirá previamente o abono das taxas establecidas na correspondente ordenanza fiscal.

- O contador: poderá achegarse por quen contrate o servizo ou proporcionarllo/llelo a entidade subministradora, se este así o desexa. No primeiro caso deberá presentalo xa verificado, cobrándoselle só a colocación. No segundo aboará xunto co contador a súa verificación e colocación.
- As acometidas: cobrarase sempre que se teña que levar a cabo pola súa inexistencia ou por non servir xa as antigas. Só se permitirá o mantemento das acometidas antigas se tivesen sección abonda e os materiais coas que estivesen construídas fosen os mesmos que no momento da solicitude do servizo se estivesen a utilizar pola entidade subministradora para as novas.
- Os dereitos de enganche: na rede de auga potable faranse efectivos sempre que se execute unha nova acometida. Se se tratase só dunha modificación, o seu importe ascenderá ao valor da diferenza entre a acometida nova e a antiga, no momento da solicitude. Nos casos de novos contratos, nos que non sexa necesario facer acometida por ser válida a existente, só se cobrarán dereitos de enganche se a baixa do anterior contrato se produciu hai máis dun ano. Non poderá formalizarse ningún contrato nin se dará o visto bo ás instalacións por parte da entidade subministradora sen o pagamento previo destes dereitos.

Título III. Ampliacións na Rede de Distribución

ARTIGO 21.- INTRODUCCIÓN.

A ampliación e a modificación da rede de distribución, para as subministracións de auga potable, tanto en extensión como en capacidade hidráulica a zonas, edificios, novos polígonos, urbanizacións, etc., rexeranse polo establecido neste Regulamento.

A entidade subministradora fixará a calidade dos materiais así como as condicións técnicas de calquera ampliación ou modificación da Rede de Distribución de Abastecemento. Todo iso, logo da supervisión e inspección das condicións de conexión á rede xeral que abocarán na autorización ou denegación destas.



ARTIGO 22.- DEFINIÇÃO DE PUNTO NON ABASTECIDO OU ABASTECIDO INSUFICIENTEMENTE.

Entenderase que un punto non está abastecido, cando no lugar en que deba situarse a acometida non exista rede de distribución.

Así mesmo, considérase que un punto está insuficientemente abastecido, cando a rede de distribución no lugar en que debe situarse a acometida e unha vez deducidos os caudais punta comprometidos para atender os consumos da zona, carezan de caudal ou presión abunda para atender o dobre do caudal punta da nova demanda que se solicita e á presión necesaria.

ARTIGO 23.- NOVAS SUBMINISTRACIÓNS E RECOLLIDAS EN ZONAS NON ABASTECIDAS OU ABASTECIDAS INSUFICIENTEMENTE.

A concesión de novas subministracións, en puntos que, aínda estando comprendidos dentro do ámbito de competencias da entidade subministradora, se atopen en lugares non abastecidos ou abastecidos con redes insuficientes, e requiran unha ampliación ou modificación das instalacións existentes na zona, estarán sempre supeditada ás posibilidades técnicas do abastecemento.

A entidade subministradora nunca estará obrigada a manter unhas presións determinadas para o abastecemento dun caudal, debendo quen solicite a subministración, se aquelas fosen insuficientes, correr coa instalación dun sistema de sobrepresión particular, que deberá cumprir o establecido no presente Regulamento.

ARTIGO 24.- CUSTOS DE AMPLIACIÓN EN ZONAS NON ABASTECIDAS OU ABASTECIDAS INSUFICIENTEMENTE.

Quen faga a petición nun punto non abastecido ou abastecido insuficientemente, correrá cos gastos que orixine a nova instalación.

A sección a instalar, no caso de non existir canalización, será a necesaria para cubrir o dobre da demanda; e no suposto de substitución da canalización existente, a suma da demanda máis o dobre da solicitada.

Cando a entidade subministradora esixa a instalación dunha canalización de maior sección para atender as demandas; será ao seu cargo, a diferenza de custo entre a canalización calculada segundo o punto anterior e a pedida, fixando esta cantidade por diferenza aos prezos da Base de Datos da Construción de Galicia, do Instituto Tecnolóxico.

En toda ampliación ou modificación da rede, a entidade subministradora fixará os materiais e condicións técnicas desta, controlando a súa instalación e en ningún momento permitirá a súa conexión á liña xeral ata que haxa recepcionado a instalación. Esa conexión, realizarase polo seu propio persoal ou polos instaladores que a entidade subministradora



designe e sempre a cargo de quen o solicite.

Se a nova instalación se tende pola vía pública, unha vez recepcionada pola entidade subministradora pasará a ser da propiedade municipal, facéndose responsable a partir dese momento do seu mantemento, sen prexuízo do período de garantía, ou da responsabilidade do contratista por vicios ocultos.

Se a nova instalación discorre por terreos non públicos ou urbanizacións privadas construírse cos mesmos requirimentos, e será controlada pola entidade subministradora, pero no caso de abastecemento á saída do terreo público; instalaranse tantos contadores como usos existan na zona a abastecer, alimentados por unha única acometida, as arquetas de rexistro construíranse no interior da zona privada, e seguirá no futuro sendo instalación particular, correspondendo o seu mantemento e conservación ás persoas propietarias.

ARTIGO 25.- NORMAS A CUMPRIR NA SUBMINISTRACIÓN DE AUGA POTABLE A NOVOS POLÍGONOS OU URBANIZACIÓNS.

As instalacións das redes de abastecemento propias de urbanizacións, novas rúas ou polígonos, serán executadas por conta do promotor, partindo sempre do proxecto técnico necesariamente aprobado polo Concello de Soutomaior e logo do informe da entidade subministradora.

Para os efectos deste regulamento, entenderase por urbanizacións todos os terreos nos que, para o desenvolvemento das súas infraestruturas, se precise un proxecto de urbanización ou obra ordinaria, sexa o seu fin a súa creación, modificación ou ampliación.

O permiso de conexión de subministración para o polígono ou urbanización, así como para os soares e inmóbeis situados nel, estará supeditado a que previamente se acredite o cumprimento das seguintes condicións:

- A construción de calquera elemento da rede de auga, incendios, rego e empalmes, axustarase ao disposto nas especificacións técnicas fixadas polo concello, na normativa urbanística do Concello de Soutomaior, no Código Técnico da Edificación (C.T.E.) e Instrucións Técnicas para Obras Hidráulicas en Galicia (ITOGH), serie abastecemento.
- Os esquemas das redes interiores de distribución, así como as demais instalacións relacionadas, deberán ser aprobados polo Concello de Soutomaior con informe da entidade subministradora, proxectados por un técnico competente e deberán cumprir as normas técnicas previstas para tales fins polo Concello de Soutomaior.
- As obras e instalacións previstas no proxecto aprobado e as modificacións que, convenientemente aprobadas polo Concello de Soutomaior previo informe da entidade subministradora, sexan introducidas posteriormente, executaranse igualmente polo promotor, ou por unha empresa instaladora coa correspondente cualificación



empresarial e baixo a dirección do técnico competente da promotora.

- A entidade subministradora poderá esixir, tanto durante o desenvolvemento das obras coma na súa recepción ou posta en servizo, as probas hidráulicas e ensaios necesarios, co fin de garantir a idoneidade da execución e o cumprimento das especificacións de calidade que lles afecten aos materiais previstos no proxecto. Os gastos derivados de tales probas irán a cargo do promotor ou propietario da urbanización.

En ningún caso estará facultado o promotor ou executor da urbanización para realizar as conexións de abastecemento nos posibles edificios, terreos ou parcelas daquela, sen a previa autorización da entidade subministradora e sen formalizar o correspondente contrato de subministración ou acta de inicio do servizo.

A conexión das redes interiores coas conducións exteriores que forman a rede pública xestionada pola entidade subministradora, así como as modificacións ou eventuais reforzos que se tivesen que efectuar nelas, como consecuencia das novas demandas impostas pola urbanización, quedarán perfectamente delimitadas no proxecto previo, e executaranse pola entidade subministradora e serán a cargo do propietario.

Unha vez finalizadas as instalacións, serán verificadas pola entidade subministradora e, se as atopase conformes á regulamentación técnica e sanitaria vixentes, informará ao Concello de Soutomaior para a aceptación da propiedade das instalacións, as súas pasantías e usos da urbanización que pasen a dominio público, asumindo a xestión e mantemento dos servizos de abastecemento, unha vez que así sexa ordenado polo Concello.

Título IV. Instalacións Interiores

ARTIGO 26.- DEFINICIÓN E NORMATIVA APLICABLE.

Considéranse como instalacións interiores de abastecemento, e polo tanto propiedade dos /as usuarios/as, a que arranca da chave de rexistro, situada normalmente na vía pública, no muro de peche da parcela ou mesmo no edificio.

A instalación interior, con excepción da colocación do contador, será realizada por un instalador autorizado polo organismo competente da Administración autonómica, e deberase executar cumprindo as normas para as instalacións interiores de subministración de auga recollidas tanto na lexislación estatal, no Real Decreto 314/2006, de 17 de marzo, que aproba el Código Técnico de la Edificación; coma na lexislación autonómica, no Decreto 42/2008, de 28 de febreiro, sobre creación do rexistro de instalacións interiores de subministro de auga de Galicia e autorizacións das empresas subministradoras, e na Orde, de 13 de abril de 2009, que desenrola dito Decreto, con especial previsión das contingencias da variación de presión da rede de distribución.

De acordo con estas, o tubo de abastecemento que atravesese o muro de cerramento do



edificio ten que quedar solto e debe permitir a libre dilatación, ademais deberá estar preparado para que, ao mesmo tempo, o edificio quede impermeabilizado para que a auga, en caso de fuga, non poida prexudicar o inmovible e danar xéneros ou aparellos situados no interior. Doutro xeito, o servizo non terá responsabilidade.

ARTIGO 27.- CARACTERÍSTICAS DA INSTALACIÓN INTERIOR: ESPECIFICACIÓNS DE CANALIZACIÓNS, BATERÍAS E CONTADORES.

1. En abastecemento, os tubos de alimentación, dende a chave de rexistro situada na vía pública, irán visibles practicamente en todo o seu percorrido. A parte que non sexa posible instalar de forma aérea quedará envaiñada nun tubo enterrado, de material plástico, recuberto de formigón, para darlle resistencia mecánica. A vaiña será dun diámetro polo menos de 200 mm. e disporá de rexistros nos seus extremos e cambios de dirección, que permita a inspección e control de posibles fugas, tanto a vaiña como o tubo de alimentación atravesarán o muro de cerramento do edificio por un pasamuros, provisto de xuntas estancas a unha atmosfera.

2. Todas as canalizacións enterradas tanto para abastecemento serán de materiais non oxidables, con prohibición expresa das de ferro galvanizado.

3. Non se permitirá a instalación de canalizacións para abastecemento á intemperie, salvo que estean calorifugado, de tal forma que, garántase a xuízo da entidade subministradora, en cada caso, que non vai producir a conxelación da auga, así a entidade subministradora poderá requirir o correspondente cálculo xustificativo do illante a empregar.

4. Nada máis saír a canalización de alimentación do terreo público, será imprescindible a instalación, en lugar accesible, das chaves xerais de paso, que permitan aos/as usuarios/as cortar a subministración sen ter que manipular a chave de rexistro.

5. Se dentro do mesmo edificio se dese subministración para usos diferentes, as canalizacións, para cada aplicación, estableceranse con absoluta independencia e igualmente serán independentes para cada uso os contadores e contratos.

6. As instalacións para redes de incendios terán chaves de paso independentes do resto dos usos, non permitíndose que a auga pase por ningunha outra chave, salvo a da propia rede de incendios, segundo detalle que figura no anexo 2 deste Regulamento.

7. As instalacións para o bombeo de augas de drenaxe utilizarán canalizacións de presión e acometerán na arqueta de pluviais.

8. Cada unidade parcelaria terá unha única acometida e na súa instalación interna deberá ter previstas polo interior desta as derivacións necesarias para todos os consumos do inmovible, incluídos locais comerciais, sotos, zonas de uso común, incendios, etc.



9. Toda unidade parcelaria que dispoña de máis dunha subministración deberá contar coa correspondente batería de contadores, onde se instalarán todos os que consuman, tanto de vivendas plurifamiliares, como unifamiliares en fileira, pavillóns pegados, locais comerciais, sotos, usos comúns do edificio, etc., non permitíndose os contratos con contador xeral para toda a comunidade, salvo normativa específica que o regule.

10. A batería será de aceiro inoxidable normalizada segundo UNE 19.900 partes 0 e 1 e as súas válvulas, segundo UNE 19804 de válvulas de batería. A batería irá instalada nun local accesible de uso común, situado en planta baixa, con entrada directa e independente dende o portal ou dende a vía pública e terá tantas saídas como subministracións se prevexan, incluído o correspondente á limpeza da comunidade (billa para limpeza escaleira portal e zonas comúns). As súas dimensións serán as detalladas no Anexo 2 do presente Regulamento, debendo preverse no cuarto das baterías o espazo necesario para a instalación da totalidade dos contadores do edificio (Xeneral, Incendios, Auga Quente, Sotos, etc.).

Dende a batería instalaranse polas primeiras renxías paralelas ás fachadas e pegadas ao teito, canalizacións cun diámetro mínimo dunha polgada ou DN 25 mm ata todas as renxías que teña o edificio, perpendiculares ás fachadas, co fin de subministrar os futuros locais comerciais.

11. A porta de acceso á batería de contadores, será con fecho normalizado con accesibilidade para a entidade subministradora.

12. As instalacións que subministren auga a varios edificios pegados cun soto común, poderán adoptar a solución de colocar unha batería de contadores para todos os edificios ou unha batería por portal cun tubo de alimentación aéreo polo soto.

13. Con independencia de que se instale batería de contadores, toda acometida terá un contador xeral que controle a totalidade dos consumos do edificio, agás os caudais destinados á loita contra incendios.

14. Nas “fincas” nas que haxa un solo abonado, os contadores irán colocados nun armario sobre o muro de cerramento, con acceso dende o exterior e fecho normalizado, non permitíndose a instalación en arquetas, salvo nos casos de imposibilidade material e logo de autorización expresa de entidade subministradora, segundo detalle de Anexo 4 do presente Regulamento.

15. A distancia máxima de canalización enterrada e envaiñada dende a chave de rexistro ao contador ou batería de contadores, será de tres metros, salvo que a ampliación a cinco implique chegar ao interior do edificio. Esta distancia poderá ser superior, se o tubo de alimentación está aéreo.

16. Todas as instalacións a partir da chave de rexistro, así como os locais, arquetas ou rexistros onde se atopen as canalizacións, chaves, contadores, etc. estarán calorifugado e



serán responsabilidade dos abonados/as, que deberán facerse cargo tanto da súa conservación e mantemento coma dos danos a terceiros que puidesen producir, con independencia de que se atopen no interior dos edificios ou na vía pública.

ARTIGO 28.- GARANTÍA DE PRESIÓN.

- 1.- Nos terreos nos que a entidade subministradora non garanta a presión suficiente para o abastecemento de todas as plantas, segundo o plano de presións da rede da entidade subministradora, será necesaria a instalación de depósitos de acumulación e grupos de sobrepresión. As devanditas instalacións construíranse de acordo co código Técnico da Edificación ou a normativa que no seu momento estea en vigor e, como mínimo cumprarán o establecido no Anexo 4 deste Regulamento.
- 2.- En ningún caso, se permitirá a instalación de depósitos acumuladores atmosféricos, salvo en situacións especiais debidamente xustificadas e logo de autorización de entidade subministradora.

ARTIGO 29.- EVACUACIÓN DA INSTALACIÓN INTERIOR.

Todo terreo ou local disporá de desaugadoiros de abondo que permitan, en previsión dunha rotura de canalización, a libre evacuación da auga, cunha capacidade de saída de caudal do dobre do máximo que se poida subministrar pola acometida contratada, ao obxecto de non ocasionar danos materiais ao edificio, aos produtos almacenados nel ou en calquera elemento exterior. A entidade subministradora poderá requirir ao promotor/aos cálculos hidráulicos correspondentes aos desaugadoiros citados.

ARTIGO 30.- CERTIFICACIÓN ACREDITATIVA DA ADAPTACIÓN DA INSTALACIÓN Á LEXISLACIÓN VIXENTE.

Para a concesión de calquera subministración e desaugadoiro de auga será necesario que a instalación interior do inmovible, vivenda ou local de que se trate, estea adaptada ás normas vixentes no momento da solicitude, sendo imprescindible que quen faga a petición presente certificación acreditativa do devandito extremo.

ARTIGO 31.- INSPECCIÓN DAS INSTALACIÓNS INTERIORES.

- 1.- Os construtores/as ou promotores/as de obras están obrigados a solicitar ante a entidade subministradora a inspección das instalacións interiores xerais de subministración e desaugadoiro do edificio, antes de tapalas e facer a súa entrega aos/as usuarios/as, co fin de verificar se reúnen as condicións técnicas regulamentarias. No caso de non reunilas notificaráselle á persoa solicitante que deberá proceder á correspondente modificación no prazo de dez días hábiles.
- 2.- Transcorrido o prazo sen emendarse as deficiencias, a entidade subministradora sen máis aviso queda obrigada a suspender a subministración.



- 3.- Non se permitirá pola entidade subministradora nova subministración ata tanto non se corrixiran as anomalías observadas na instalación interior e se cumpran os requisitos previstos no artigo 9 deste mesmo texto.

ARTIGO 32.- PASO DE CONTADOR XERAL A INDIVIDUAIS EN INSTALACIÓNS ANTIGAS.

- 1.-As Comunidades con instalacións antigas en edificios cun único contador que vaian individualizar os seus consumos e contratos, terán que reformar as súas instalacións adaptándoas a este Regulamento e ao Código Técnico da Edificación ou disposicións con rango de lei ou inferiores que o modifique ou complemente. Todos os contadores deberán ir en batería, non autorizándose xa a súa colocación noutra disposición.
- 2.-Non obstante o indicado anteriormente permitírase a segregación parcial dalgunha das partes ou compoñentes do contrato xeral, logo de acordo de Comunidade, e sempre que, se realicen as reformas necesarias para que todos os contadores queden no mesmo receptáculo á entrada do edificio.
- 3.-Nas reformas de instalacións antigas de locais comerciais, nos que os contadores non estean instalados en batería, os novos contadores colocaranse en armario na fachada do edificio.

ARTIGO 33.- INSTALACIÓNS DE EDIFICIOS ANTIGOS NON DADOS DE ALTA.

Os que sexan titulares de edificios antigos que non estean dados de alta terán que adecuar as súas instalacións aos requirimentos presentes na normativa e no Código Técnico da Edificación, ou nas disposicións que no seu momento estean en vigor, antes de proceder á formalización da contratación da subministración.

TITULO V. Equipos de Medida.

ARTIGO 34.- INTRODUCCIÓN: TIPO DE CONTADORES, DIÁMETRO, SITUACIÓN E TELELECTURA.

Os consumos de auga de cada abonado/a controlaranse mediante os equipos de medida, debidamente verificados por centro oficial.

Normalmente serán contadores mecánicos ou electromecánicos que, sen máis limitacións que a súa capacidade, en canto ao consumo se refire, sinalarán os volumes de auga que pasan a través destes, debendo reunir as características que especifique a entidade subministradora segundo a lexislación vixente.

A partir do momento en que a entidade subministradora inicie a implantación do sistema de telelectura, en todas as novas instalacións, poderá esixir a costa de o/a promotor/a que se adecúen ás instalacións e os contadores aos sistemas de telelectura, todo iso, de



conformidade cos requisitos que dispoña convenientemente.

O contador ou equipo de medida será propiedade do abonado/a ou da entidade subministradora. Os sistemas de telelectura serán propiedade da entidade subministradora

O tipo, diámetro e situación dos contadores e as características do sistema de telelectura serán determinados pola entidade subministradora. Colocaranse en lugares de doado acceso, o máis preto posible da chave de rexistro e de forma tal, que nin pola súa elevación, nin pola súa situación dificulten a lectura ao persoal encargado de realizala. En calquera caso, será requisito imprescindible o visto bo da entidade subministradora á súa localización.

As instalacións de protección contra incendios, dadas as súas características, irán dotadas de equipos de medida especiais e de igual diámetro que as acometidas descritas no artigo 26.

ARTIGO 35.- INSTALACIÓN DE CONTADORES EN NOVOS CONTRATOS DE SUBMINISTRACIÓN.

1. Todo novo contrato de subministración de auga en vivendas e locais de primeira ocupación; esixirán a colocación dun contador novo verificado oficialmente, así como os elementos do sistema de telelectura correspondentes, todo iso, de conformidade coa normativa en vigor, e tendo en conta o sinalado en ao artigo 51 do presente Regulamento.
2. Os gastos de instalación correrán a cargo do/a abonado/a, xiraranse de acordo coa tarifa vixente, que figura na Ordenanza Fiscal reguladora do servizo de abastecemento.

ARTIGO 36.- MANTEMENTO E CONSERVACIÓN DOS CONTADORES.

Os gastos de mantemento, conservación e renovación dos contadores serán de conta da entidade subministradora.

Os abonados/as son propietarios das instalacións de fontanaría e dos locais onde están instalados os contadores e son responsables da súa custodia.

Se os contadores se atopan en locais propiedade do abonado, este será o responsable das avarías que se produzan por danos ou manipulación dos equipos.

Se por causa accidental rompese algún dos precintos pasarase aviso á entidade subministradora no prazo de vinte e catro horas.

De calquera forma, se o persoal da entidade subministradora observase que as instalacións se atopan en condicións deficientes, comunicarao a quen ocupe o local ou vivenda que terá a obriga de proceder á súa reparación inmediata.

**ARTIGO 37.- SUBSTITUCIÓN DUN CONTADOR POR OUTRO NORMALIZADO.**

As reformas que esixan a substitución dun contador por outro normalizado serán a conta e cargo da entidade subministradora se houberse que practicalas en fontanaría, pero serán do abonado/a se se levasen a cabo na arqueta ou armario de situación do aparato e derivacións da instalación requirindo obra de albanelaría.

O facer un contrato, un cambio de titularidade, baixa-alta ou paso de contrato para obra a contrato de subministración deberase proceder en canto ao contador como se sinala na táboa adxunta:

SUBSTITUCIÓN DUN CONTADOR POR OUTRO NORMALIZADO		
TIPO DE CONTRATO	ANTIGÜIDADE REQUIRIDA AO CONTADOR (Dende a Instalación)	IDADE DO CONTADOR (Dende a data de fabricación)
Contrato de obra	Novo	≤ 1 ano
Nova Subministración	Novo	< 1 ano
Primeira Ocupación	Procede de contrato de Obra ≤ 2 Anos.	≤ 2 anos
Alta -Baixa	≤ 12 Anos	
Alteración de Consumos	Novo	≤ 1 ano

Se o contador existente non cumprixe o sinalado na táboa anterior deberase instalar con cargo ao abonado/a outro que cumpra o anteriormente previsto.

Cando a baixa-alta se produza como consecuencia de pasar dun contrato para obra a un contrato para subministración, non haberá necesidade de cambiar o contador, senón que será suficiente co xa instalado para legalizar a situación.

ARTIGO 38.- COMPETENCIA PARA A INSTALACIÓN E/OU CAMBIO DE CONTADORES.

A instalación, retirada ou substitución dos equipos de medida será da exclusiva competencia da entidade subministradora, ou ben dos/as instaladores/as que ela designe, non sendo posible que persoas alleas ás indicadas poidan manipularlos.

Queda absolutamente prohibida a alteración dos precintos que como garantía de funcionamento levan colocados polos fabricantes, ou os colocados pola entidade subministradora, sobre o contador ou as súas chaves a proceder á súa instalación, reparación ou suspensión da subministración.

Así mesmo, non se poderá manipular nin alterar o sistema de funcionamento da telelectura.



ARTIGO 39.- VERIFICACIÓN DE CONTADORES.

As verificacións do contador levaranse a efecto; a instancias da entidade subministradora cando así o estime conveniente, ou ben, cando o solicite o abonado/a.

Cando a verificación se leve a cabo a instancia da entidade subministradora, o custo será da súa conta. Cando sexa a petición do abonado/a do servizo, este último deberá ser quen pague previamente a desmontaxe e montaxe do contador, así como o custo, ante a Dirección Xeral de Enerxía e Minas da Xunta de Galicia, da verificación do devandito contador.

Non obstante procederase á devolución do abonado/a se o resultado da verificación botase un resultado de mal funcionamento ou erro na medición, todo iso, de conformidade co establecido pola lexislación autonómica ou estatal vixente. Tanto nun caso coma no outro, o erro superior ao legalmente permitido dará dereito, se fose a favor da entidade subministradora a facturar a diferenza e se o fose ao do abonado/a reintegralo do cobrado de máis, pero unicamente en ambos os dous casos, polo consumo facturado no trimestre inmediatamente anterior a da data da reclamación.

A petición de verificación do contador non eximirá ao abonado/a do pagamento dos recibos en curso.

ARTIGO 40.- SITUACIÓN E COLOCACIÓN DOS CONTADORES.

A instalación de contadores realizarase de acordo co Código Técnico da Edificación ou disposicións normativas que estean en vigor.

En acometidas cun único usuario/a, os contadores instalaranse, con carácter xeral, á entrada das "fincas", en lugares accesibles e en rexistros homologados pola entidade subministradora, con porta ao exterior dos devanditos terreos. A pechadura será peche "allien" ou similar para armarios de plástico e normalizada pola entidade subministradora, no resto de armarios. En ningún caso se colocara unha chave particular. Cando os contadores estivesen situados no cerramento ou fachada dos edificios, se se realizasen outros cerramentos que deixasen os contadores no interior da parcela, a persoa ou entidade propietaria, terá que realizar as reformas necesarias para trasladar os contadores aos novos cerramentos, sendo todos os gastos que se ocasionen da súa conta. No caso específico de vivendas e locais comerciais, os contadores colocaranse nun lugar de uso común, con acceso directo e independente dende o portal ou dende a vía pública.

O recinto de instalación de contadores axustarase ao anexo 3 do presente Regulamento. As dimensións mínimas serán as seguintes: altura mínima de 1,70 m e dende os contadores á parede ou porta de en fronte haberá un espazo libre de polo menos 0,75 m, co fin de facilitar o acceso á persoa encargada de anotar as lecturas, debendo situarse os contadores con igual obxecto a unha altura que non supere 1,5 m dende a soleira do recinto. Así mesmo disporá de iluminación eléctrica, desaugadoiro con capacidade de



evacuación do dobre do caudal máximo da acometida do edificio e conexión cun “macarrón” de 25 mm., de diámetro, con arqueta de centralización telefónica do edificio. As baterías para instalación de contadores serán normalizadas, segundo UNE 19.900 partes 0 e 1 (ou as que as substitúan), e disporán de chaves de paso e válvula de retención, segundo UNE19.804.

O número de saídas da batería será como mínimo igual á suma do número de vivendas ou oficinas, máis o número de “cruxias” perpendiculares ás fachadas que teña o edificio, incrementado no número de consumos de uso común que necesite o inmovible.

No mesmo cuarto colocaranse o contador xeral do edificio, os de incendios e os que controlen outros consumos que se instalen no inmovible. No suposto de que nos edificios de vivendas a auga quente estivese centralizada, o equipo de medida será xeral e instalarase no mesmo cuarto que a batería, antes de que a instalación pase polo quentador de auga. Todos os contadores irán instalados entre dúas chaves de corte e con válvula de retención.

ARTIGO 41.- ALTERACIÓN DO RÉXIME DE CONSUMOS.

Cando o abonado/a altere o seu réxime de consumos ou estes non concorden coa súa declaración ao solicitar a subministración e en consecuencia o equipo de medida resulte inadecuado para controlar os consumos de auga, realizados dentro da presión esixible, deberá instalarse un novo equipo de medida, que estea dimensionado cos consumos que realmente se producen.

Entenderase que se alterou o réxime de consumos cando estes se modifiquen en, \pm un 30% sobre os solicitados ou cando a entidade subministradora a través de informe técnico conclúa que o equipo instalado non se axusta aos consumos reais. O importe do novo contador e a súa instalación será a cargo do abonado/a.

ARTIGO 42.- CAMBIO DE CONTADORES.

Cando haxa que substituír o contador por modificarse o réxime de consumos, debido á falta de calorifugación, non estar a instalación nas condicións axeitadas, mal uso ou outras causas imputables ao abonado/a, porase no seu coñecemento e terá que pagar os gastos do novo contador e a súa instalación.

ARTIGO 43.- REFORMAS QUE AFECTEN Á INSTALACIÓN DO CONTADOR.

Calquera modificación ou reforma do edificio, local ou recinto abastecido que afecte á instalación do contador ou ao acceso a este, terá que ser previamente autorizada pola entidade subministradora.



CAPÍTULO V.- CONTRATOS

TÍTULO I. Condicións Xerais da Contratación

ARTIGO 44.- TITULARES DO CONTRATO.

A contratación do servizo de abastecemento de auga potable, para os fins e nas condicións previstas neste Regulamento formalizarase mediante o oportuno contrato; que será suscrito, dunha parte pola persoa que designe a entidade subministradora, e de outra, ben polo propietario do edificio, local, vivenda ou recinto, receptor dos servizos, ou ben por persoa física ou xurídica que acredite lexitimidade para a ocupación do inmovible.

Non poderán subscribirse contratos dos consumos que non estean controlados mediante un contador que os rexistre, excepto instalacións protección contra incendios ou circunstancias especiais.

Os contratos non poderán cambiar de titularidade nin se poderán ceder os seus dereitos a terceiros, salvo nos supostos de subrogación. Os contratos de subministración para os servizos comúns dun inmovible deberán ser suscritos pola comunidade de propietarios/as que a presente achegando ao efecto a copia do CIF.

TÍTULO II. Requisitos para a Formalización de Contratos

ARTIGO 45.- DOCUMENTACIÓN REQUIRIDA PARA O CONTRATO PROVISIONAL.

A concesión a novos edificios de acometida e subministracións de auga potable efectuarase a petición da persoa interesada, que para tal efecto, deberá formular a correspondente solicitude, en modelo que facilitará a entidade subministradora, responsabilizándose dos datos consignados no impreso.

A mencionada solicitude deberá acompañarse cos documentos e autorizacións:

- Plano de situación, fontanaría e incendios, no seu caso. Plano das instalacións de desaugadoiro residual, pluvial e de bombeo.
- Copia de licenza e/ou comunicación previa de obras do Concello ou Autoridade Administrativa competente.
- Copia do permiso de apertura de gabias e carta de pagamento de fianza por este concepto ou documento similar expedido polo Concello.
- Autorización pertinente das persoas propietarias dos locais ou terreos por onde pase a canalización nos casos en que o trazado das canalizacións afecte á propiedade privada.



- Fotocopia do DNI ou tarxeta do NIF.
- Fotocopia dos datos da entidade bancaria se desexan domiciliar o pagamento dos futuros recibos na devandita entidade.

No caso de contrato de incendios, a solicitude de posta en servizo da instalación de protección contra incendios selado pola Delegación da Consellería de Industria ou aquel outro documento esixido pola devandita Delegación.

Coa documentación salientada nos apartados anteriores poderá formalizarse o contrato provisional de subministración para construción de obras.

ARTIGO 46.- DOCUMENTACIÓN REQUIRIDA PARA O CONTRATO DEFINITIVO.

Para a contratación definitiva dos servizos de Abastecemento deberá presentarse ademais da documentación acreditativa da lexitimidade suficiente para ocupar o ben inmovible correspondente, a seguinte:

- Licencia de primeira ocupacion, sempre que a edificación teña menos de vinte anos de antigüedad.
- Fotocopia do D.N.I. ou tarxeta do N.I.F.
- Fotocopia da documentación da Entidade Bancaria para domiciliar o pagamento dos futuros recibos na devandita Entidade.
- Acreditación de que as instalacións interiores de abastecemento reúnen as condicións regulamentarias, o que se verificará mediante o boletín de instalación selado pola Delegación de Industria ou documento oficial que lle substitúa, copia do estudio e cálculo das instalacións, o parte de conformidade das instalacións expedido por a entidade subministradora e copia do proxecto de instalación dos equipos de reciclado da auga no seu caso, se non se houberse achegado anteriormente.
- Nos locais comerciais ou industriais copia do imposto de actividades económicas e licenza e/ou comunicación previa.

ARTIGO 47.- DURACIÓN DO CONTRATO.

O servizo de Abastecemento de auga potable poderá concertarse por tempo definido ou indefinido dependendo do carácter do uso que se faga a este.

En ningún caso, poderán contratarse os servizos por tempo indefinido cando o servizo teña unha duración determinada, con referencia a obras ou actividades que teñan un carácter transitorio.



Os contratos de obra temporais deixarán de ter efectos, cando se cumpran os requisitos para a devolución e liquidación a partir do mesmo momento da terminación da obra ou a finalidade para a que foron contratados.

ARTIGO 48.- UTILIZACIÓN DOS SERVIZOS CONTRATADOS.

O servizo de Abastecemento de auga potable, quedará adscrito aos fins para os que se concederon, sen que poidan utilizarse para usos distintos. Ao variar por calquera motivo, algunha das condicións do contrato, formalizarase un novo documento datado e asinado por ambas as dúas partes no que se consignarán as modificacións acordadas, salvo que a persoa titular do contrato de obra e o de subministración sexan coincidentes.

ARTIGO 49.- DELIMITACIÓN DO CONTRATO.

O contrato do servizo de abastecemento de auga potable, virá delimitado en función do uso ou aplicación do caudal subministrado.

No suposto de que un mesmo usuario/a dispoña de diferentes usos de auga potable, deberanse formalizar mediante contratos independentes.

ARTIGO 50.- PÓLIZAS DE ABONO.

As pólizas de abono non poderán conter cláusulas ou establecer prezos superiores que contradigan o disposto neste ou noutras disposicións normativas que sexan de aplicación.

Excepcionalmente, poderá conter ademais cláusulas específicas que en atención a circunstancias ou limitacións particulares do usuario/a do servizo sexa necesario introducir, para a mellor regulación da relación do servizo.

ARTIGO 51.- FINS DO CONTRATO.

Os servizos de abastecemento de auga potable, concederanse única e exclusivamente para atender os seguintes fins:

- Domésticos, para abastecementos domiciliarios.
- A centros oficiais, para cubrir as necesidades de abastecemento que xere a actividade municipal de Soutomaior, así como as distintas Administracións Públicas e Organismos.
- Industria e de servizo, para abastecemento de locais de negocio ou industriais.
- En construción de obras, para o seu emprego na construción ou reforma e en xeral calquera clase de obras. Estes servizos consideraranse sempre por tempo limitado, e en precario.



- Instalacións para a prevención contra incendios, consideraranse os que se concedan para abastecer exclusivamente instalacións destinadas á extinción de incendios nun edificio, local ou recinto determinado. Estas subministracións unicamente poderán utilizarse libremente por o abonado/a en caso de incendio ou sinistro que xustifique o seu uso. As probas periódicas da instalación soamente poderán realizarse coa autorización da entidade subministradora e nas horas e condicións que esta sinale.
- Para zonas verdes públicas, de recreo e fontes, cando sexan de dominio público e/ou uso público.

TÍTULO III. Pagamentos iniciais

ARTIGO 52.- EN CONTRATOS DE ACOMETIDAS DE SUBMINISTRACIÓN.

Nos contratos de acometidas a persoa solicitante deberá pagar no momento da solicitude, as obras a executar a entidade subministradora, e a correspondente taxa de autorización de conexión ao Concello.

Os importes da obra, e autorización de enganche virán recollidos na Ordenanza Fiscal reguladora dos pagamentos derivados da prestación do servizo de abastecemento de auga potable.

TÍTULO IV. Métodos de consumos, facturacións e fraudes.

ARTIGO 53.- MEDIDAS E PROCEDEMENTOS PARA COÑECER O CONSUMO.

Os consumos realizados determinaranse polos procedementos e nas condicións seguintes:

- Por diferenza dos datos de consumo obtidos na lectura do equipo de medida. A lectura realizarase por persoal da entidade subministradora ou persoas acreditadas por esta, en ambos os dous casos debidamente identificados e/ou a través de sistemas técnicos que se consideren oportunos. Nos intervalos que para cada caso estableza a normativa, dita lectura dará fe dos consumos realizados. A entidade subministradora non asumirá outros sistemas de lectura, só aqueles que teña expresamente aprobados e atribuídos a cada unha das zonas do seu ámbito de actuación.
- Por estimación de consumos: Cando o persoal da entidade subministradora non poida acceder ao equipo de medida, por causas alleas ao desenvolvemento habitual do servizo, para verificar unha lectura durante o transcurso normal da súa ruta de traballo e o abonado/a non entregue na entidade subministradora, dentro dos cinco días seguintes, o impreso deixado no seu domicilio cumprido cos datos que sinale o seu contador. A estimación de consumos será a mesma que a rexistrada en igual período do ano anterior, e de non contar o contrato cun ano de vixencia será proporcional a calquera período en que se puideran rexistrar



consumos. A facturación por estimación terá a consideración de “a conta” e regularizarase no seguinte período de facturación en que se poida efectuar a lectura de contadores.

- Por avaliación de consumos, que se realizarán cando se rexistre unha anomalía ou en caso de perda ou desaparición do equipo de medida ao tempo de efectuar a lectura.

Cando exista índice de consumos anteriores á avaliación será a mesma que a rexistrada en igual período do ano anterior e de non contar o contrato cun ano de vixencia, será proporcional a calquera período en que se puideran rexistrar consumos.

Cando non exista índice de consumos anteriores, o cálculo de consumo avaliado realizarase de acordo co diámetro do tubo obxecto da anomalía e os índices de consumo que teña a entidade subministradora.

A avaliación de consumos terá a consideración de liquidación definitiva.

ARTIGO 54.- FACTURACIÓN DOS SERVIZOS.

A entidade subministradora facturará os servizos do ciclo integral da auga, aplicando as taxas previstas na Ordenanza Fiscal, baixo as condicións e polos períodos establecidos que sexan de aplicación ao exercicio correspondente.

Incluirá o “canon da auga” e “coeficiente de vertido”, segundo proceda, convenientemente desglosados, ou, no seu caso, os canons e impostos autonómicos que os substitúan.

A facturación realizarase por períodos completos e ao rescindir calquera contrato abonaranse integramente os canons fixos, correspondentes a todo o período.

ARTIGO 55.- CONTIDO DAS FACTURAS E/OU OS RECIBOS DE DÉBITOS.

As facturas e/ou os recibos nos que se documenten os débitos do abonado/a derivados da prestación dos servizos de Abastecemento conterán as especificacións que en cada momento sinale a lexislación vixente, incluído o “canon da auga” e “coeficiente de vertidos”, segundo proceda, axeitadamente desglosados.

ARTIGO 56.- FORMAS DE PAGAMENTO DOS RECIBOS.

O abonado/a poderá facer efectivos os importes facturados pola entidade subministradora a través dos seguintes medios:

- Mediante domiciliación na conta bancaria por el indicada.



- Mediante pagamento en metálico no Servizo de Recadación da entidade subministradora.
- En calquera entidade bancaria, autorizada para realizar a xestión de cobramento, comparecendo nela co recibo correspondente.

ARTIGO 57.- FRAUDES NA SUBMINISTRACIÓN.

A entidade subministradora, considerará a existencia da fraude na subministración de conformidade no definido no artigo 2, e concretamente nos seguintes casos:

- Cando non exista contrato ningún para a subministración de auga.
- Cando non exista contador ou ben manipulouse ou alterouse o rexistro do contador ou aparato de medida.
- Cando se realicen derivacións de caudal permanente ou circunstancial, antes dos equipos de medida, é dicir cando se realice un enganche directo sen previo contrato.
- Ademais de calquera outra situación que leve consigo o non pagamento total ou parcial dos servizos prestados pola entidade subministradora.

O persoal técnico da entidade subministradora, comprobada a existencia da fraude, levantarán unha acta na que se fará constar a situación e circunstancias da detección da fraude, dando así inicio á tramitación.

A entidade subministradora tendo en conta as circunstancias como regra xeral, procederá ao corte inmediato da subministración. Salvo nos supostos, nos que tras a valoración da incidencia se estime a pertinencia da aplicación doutro procedemento ou outra alternativa menos nociva para as circunstancias concorrentes.

Se ao ir realizar o persoal facultativo a comprobación dunha denuncia por fraude se lle negase a entrada no domicilio dun abonado/a, a entidade subministradora poderá proceder á suspensión da subministración iniciando a liquidación por fraude correspondente.

Nos casos en que houberse existido fraude, se puidese medirse, o abonado/a terá que satisfacer, con independencia do abono correspondente aos incumprimentos contractuais, os consumos rexistrados no aparato de medición ao dobre das tarifas vixentes á data de detección da fraude, tanto no que respecta ás cotas variables, como no que atinxe á cota fixa vixente no momento da notificación ao abonado/a por parte da entidade subministradora. Liquidaranse todas as cotas fixas que lle correspondesen liquidar no período defraudatorio.

Se non existise aparato de medición ou se este fose manipulado ou alterado ou cando



polas características da defraudación non sexa posible determinar con exactitude o volume de auga consumido, procederase a realizar a avaliación de consumo, tendo en conta:

- O caudal.
- O número de días da fraude.
- O uso do servizo para o que se empregue a auga.

O resultado desta avaliación liquidarase aplicando o dobre das tarifas vixentes á data de detección da fraude.

Se o período da defraudación fose igual ou superior a catro anos, o volume a facturar será o resultado de ratear o consumo realizado en función do tempo transcorrido, ata un máximo do período establecido para a prescrición. O resultado do rateo obterase multiplicando o volume rexistrado no equipo de medida, ou o avaliado, polo cociente resultante de dividir catro entre o período defraudatorio expresado en anos.

En todos os casos, o importe a liquidar estará suxeito aos impostos que lle fosen repercutibles.

De resultar imposible precisar con exactitude o período de tempo durante o que se realizou a defraudación, atendendo aos indicios que a entidade subministradora considere concorren en cada caso, aplicarase na liquidación a seguinte escala de tempo:

Para aqueles que os indicios fagan presumir que o período defraudatorio non foi superior a 15 días: 10 días

Para os casos en que se presuma un tempo aproximado dun mes: 25 días

Para aqueles casos que oscilen entre un e tres meses: 60 días

Para os que se presuma unha duración de tres a seis meses: 150 días

Para os comprendidos entre seis meses e un ano: 300 días

Para aqueles que excedan dun ano: 730 días.

As liquidacións levaranse a cabo polo seguinte procedemento:

A entidade subministradora elaborará unha liquidación provisional motivada que será notificada á persoa que defraudara e /ou incumplido as condicións contractuais.

Producirase a apertura dun trámite de alegacións sobre a liquidación provisional de 15 días naturais contados a partir do día da recepción da notificación da liquidación provisional



Se non houberse alegacións no precitado prazo de oficio, ou o defraudador aceptase o resultado da liquidación practicada antes da finalización do prazo, a liquidación provisional pasará a ser definitiva.

Se houberse alegacións, tras a súa resolución, a entidade subministradora resolverá mediante liquidación definitiva con indicación de prazo para as consecuencias do incumprimento económico ou técnico, dando comunicación ao Concello.

ARTIGO 58.- INCUMPRIMENTO DAS OBRIGAS DE PAGAMENTO.

Se o abonado/a non atende ao pagamento das tarifas vixentes en cada momento baseándose nos consumos de auga rexistrados, así como calquera outros conceptos, nos termos que se establezan na Ordenanza Fiscal correspondente, a entidade subministradora poderá proceder á suspensión dos servizos de Abastecemento, salvo situacións de extrema emerxencia e necesidade social, acreditadas polos informes dos servizos sociais municipais.

Serán as persoas propietarias, xa sexa físicas ou xurídicas, os que en calidade de substitutas, deberán responder e facerse cargo tanto do pagamento dos recibos por consumo e depuración de auga, no caso de inquilinos tanto legais, como ilegais. A entidade subministradora pola prestación do servizo, que en ningún caso ten carácter gratuito, require o abono dunha taxa e segundo preceptúa a Lei de Taxas e Prezos Públicos de 25/1998 do 13 de xullo "o propietario é substituto do contribuínte" en canto ás obrigas legais", sen menoscabo do establecido no art. 9, en canto a comunicación de debidas acumuladas por periodos de impago superiores a un ano.

A existencia de consumo de auga sen póliza de abono é causa de suspensión da subministración. A entidade subministradora, para dar de alta un novo contrato, esixe que se extinga o anterior logo de pagamento de cantidades debidas.

TÍTULO V. Suspensión e Extinción do Contrato

ARTIGO 59.- SITUACIÓNS DE CORTE E SUSPENSIÓN DA SUBMINISTRACIÓN.

A entidade subministradora poderá cortar e suspender de forma programada os servizos de abastecemento de auga potable, aos usuarios/as cando non se cumpra algunha das obrigas xerais descritas no artigo 12, ou realice algunha das actuacións non permitidas e descritas no artigo 13, ambos os dous artigos deste Regulamento.

Para algunha destas obrigas ou actuacións incluídas nos citados artigos 12 e 13 fíxanse os seguintes prazos e límites:

- Cando no prazo de tres meses a contar dende a data de posto ao cobramento do recibo non se satisfaga o importe correspondente a calquera servizo prestado pola entidade subministradora.



- Cando o consumo de auga sexa abusivo, a entidade subministradora poderá restrinxir e mesmo suprimir a subministración, especialmente se ese consumo está destinado ao rego de xardíns particulares ou á enchedura de piscinas e afecte á subministración doutros abonados/as. Considerarase como abusivo o consumo medio ou puntual domiciliario superior aos 2500 litros diarios.

O procedemento xeral para executar o corte de subministración de auga de forma programada levará consigo os seguintes pasos:

- Notificarase ao usuario/a un primeiro aviso da suspensión da prestación do servizo.
- Notificarase unha segunda vez ao usuario/a, por correo certificado ou por calquera outro medio que garanta a recepción, a data do corte.
 - o No suposto da imposibilidade de notificar o aviso, previos dous intentos que quedarán documentados no expediente; a entidade subministradora estará facultada para a execución do corte.
 - o Concederáselle ao usuario/a do servizo un prazo de dez (10) días para que formule as alegacións que considere convenientes.
 - o Unha vez examinadas as alegacións presentadas por o usuario/a e caso de que non desvirtúen os feitos e fundamentos que motivan a proposta de adopción de tal medida, a entidade subministradora resolverá e notificará de novo ao interesado/ao pertinente. Esta notificación terá carácter executiva, podendo procederse dende entón ao corte da subministración.
- Circunstancias que acompañan a actuación da entidade subministradora no corte de subministración:
 - o O corte da subministración poderase realizar por persoal autorizado pola entidade subministradora, mediante o precinto e/ou clausura da toma. En caso das fraudes, ou reincidencia en incumprimentos graves poderase proceder á retirada, e/ou incautación do equipo de medida.
 - o A suspensión da subministración de auga non poderá realizarse en días festivos ou vésperas de días en que, por calquera motivo, non exista servizo completo administrativo e técnico de atención ao público, para os efectos da tramitación completa do restablecemento do servizo.
 - o Unha vez emendadas as causas que orixinaron a suspensión, o restablecemento do servizo realizarase o mesmo día ou, no seu defecto, o día seguinte hábil, en que fosen emendadas as causas que orixinaron o corte da subministración.



- En ningún caso se restituirá a subministración se, como consecuencia da acción que deu lugar á medida de suspensión, se orixinan gastos e estes non foron liquidados por o usuario/a.
 - A extinción das causas que orixinan o corte de subministración tras ser recibida a notificación, pero antes de ser executado o citado corte, dará lugar á suspensión do procedemento, se ben os custos xerados ata o devandito momento, poderán ser imputados ao usuario/a do servizo.
 - Os gastos orixinados, tanto pola suspensión da subministración coma pola anulación e reposición da acometida, se fosen necesarias, serán por conta do abonado/a e terán que liquidarse antes de restablecer o servizo, de acordo aos prezos fixados na Ordenanza Fiscal.
- A notificación do corte de subministración que garanta a súa recepción incluirá, como mínimo, a seguinte documentación:

Nome e dirección do abonado/a. Identificación da “finca” abastecida. Data e hora a partir da cal se producirá o corte. Detalle da razón que orixina o corte. Dirección, teléfono e horario das oficinas en que poidan emendarse as causas que orixinan o corte.

- O corte de subministración, sen seguir o procedemento anterior, poderá ser inmediato e sen previo aviso en calquera dos seguintes casos:
- En contratos provisionais de obra, cando se utilice a auga para fins distintos aos concedidos ou permita o establecemento de usuarios/as en vivendas ou locais comerciais, sen rematarse a obra.
 - Cando o abonado/a incorra nalgún das fraudes e /ou incumprimentos contractuais considerados graves deste Regulamento
 - Cando o incumprimento logo de valoración de posibles consecuencias puidese producir danos a terceiras persoas, ou ben, se puidese afectar á calidade da auga, ou ben, se puidese poñer en risco a saúde das persoas consumidoras.

ARTIGO 60.- CAUSAS DE EXTINCIÓN DOS CONTRATOS.

Os contratos de subministración de auga extinguiranse por calquera das causas seguintes:

- Cando o abonado/a solicite formalmente a baixa coa conseguinte extinción da relación contractual logo de pagamento e liquidación das cantidades debidas ata ese momento; o que se realizará logo da presentación nas oficinas da entidade subministradora, con escrito en tal sentido asinado pola persoa titular da póliza ou a



legalmente autorizada.

- Cando remate o prazo temporal establecido no contrato e logo de pagamento de consumos habidos ata esa data.
- Cando a persoa titular da póliza perda a titularidade ou o dereito de uso segundo os casos sobre o local, terreo ou recinto receptor dos servizos, logo de pagamento de consumos realizados ata esa data.
- Por falecemento ou desaparición do abonado/a. Salvo no caso en que se subroga.
- Cando transcorran máis de dous meses dende a suspensión dos servizos por calquera dos motivos previstos no artigo 57 deste mesmo texto, sen que o abonado/a adopte as medidas correctoras pertinentes, a criterio da entidade subministradora, para eliminar as causas que motivaron a suspensión da subministración.

ARTIGO 61.- PROCEDEMENTO DE EXTINCIÓN DO CONTRATO.

Cando se produza a extinción dos contratos, por calquera das causas indicadas no artigo anterior, a entidade subministradora estará habilitada para proceder por medio do seu persoal á adopción dalgunha ou todas as medidas que a continuación se expoñen:

Retirada, e/ou incautación do equipo de medida.

Precinto do contador, e/ou clausura da toma de auga.

Os usuarios/as estarán obrigadas a permitir e facilitar o acceso e desenvolvemento dos traballos ao persoal da entidade subministradora para proceder á culminación das medidas anteriormente citadas.

A obstaculización dos trámites anteriores e/ou o consumo de auga para outros fins, implicará a responsabilidade do titular do contrato extinguido, obrigándose este a aboar a cantidade de auga rexistrada polo equipo de medición con posterioridade á data de baixa e conseguinte extinción do contrato. Todo iso, ao dobre das tarifas vixentes, tanto no que respecta ás cotas variables, coma no que atinxe á cota fixa vixente.

ARTIGO 62.- CAMBIOS DE TITULARIDADE E SUBROGACIÓNS.

Para os cambios e modificacións de titularidade e subrogación terase en conta o seguinte:

- Que é o usuario/a quen está obrigado a dar conta á entidade subministradora de calquera cambio na titularidade do contrato.
- Que nos supostos de inmobles, urbanizacións ou polígonos abastecidos mediante un único contador haberá de constituírse legalmente a Comunidade de



Propietarios, ou en xeral, a entidade que asuma a titularidade do conxunto a abastecer ou a responsabilidade na prestación do servizo.

- Que ao falecemento do titular da póliza de abono, o seu cónxuxe, e/ou parella de feito que convivisen habitualmente na vivenda, polo menos con dous anos de antelación á data do falecemento, poderán subrogarse nos dereitos e obrigas da póliza previa presentación dun certificado de convivencia e/ou fotocopia do libro de familia. Nos casos de nulidade de matrimonio, separación xudicial ou divorcio e/ou disolución de parella de feito, o non titular do contrato poderá subrogarse cando lle sexa atribuído o inmovible, acreditando tal extremo mediante a correspondente resolución xudicial debendo aboar e liquidar as cantidades debidas ata o momento da formalización da subrogación ao seu favor cambiando a titularidade do contrato.
- Que se houberse modificado a propiedade da “finca”, local, vivenda ou industria sen cambio de titularidade do contrato de subministración, o novo propietario ou propietaria deberá asumir os dereitos e obrigas. Por iso, entenderase inescusablemente subrogado nas responsabilidades asumidas polo anterior propietario ou propietaria en relación cos incumprimentos do contrato e resarcimento de danos que puidesen causarse á entidade subministradora cando non o asumisen.
- Que os que integran unha comunidade de propietarios e propietarias con dereito indiviso de propiedade responderán solidariamente en relación coas obrigas contraídas co servizo.
- Que o prazo para subrogarse será de vinte e catro meses a partir da data do feito causante. Transcorrido o devandito prazo o dereito de subrogación expiraría.

Liquidaranse con carácter previo todos os importes que se deberan, por calquera concepto previamente á formalización da subrogación, se procedese.

CAPÍTULO VI.- INCUMPRIMENTOS CONTRACTUAIS

ARTIGO 63.- VIXENCIA E PERFECCIONAMENTO DO CONTRATO.

O contrato existe dende que unha persoa física ou xurídica consente en obrigarse para a prestación dos servizos de Abastecemento.

Os contratos perfecciónanse polo mero consentimento e dende entón obrigan ao cumprimento do expresamente pactado por ambas as dúas partes, así como ás consecuencias que sexan conformes á lei e demais disposicións.

Os contratos quedarán formalizados mediante póliza de abono.

Os datos persoais serán tratados de conformidade co previsto na Lei Orgánica 15/1999, do



13 de decembro de Protección de Datos de Carácter Persoal e demais disposicións regulamentarias, podendo exercer os dereitos de información, acceso, rectificación e cancelación ante a entidade subministradora como responsable do ficheiro de abonados/as.

ARTIGO 64.- INCUMPRIMENTOS LEVES E GRAVES.

Terase en conta o título VIII da Lei 9/2010 do 4 de novembro, de Augas de Galicia, así como o establecido no capítulo VI do Decreto 141/2012, do 21 de xuño, polo que se aproba o Regulamento marco do Servizo Público de Saneamento e Depuración de Augas Residuais de Galicia, e na restante Lexislación autonómica aplicable, deberase ter en conta a seguinte regulación

A entidade subministradora ten a facultade de suspender e resolver as obrigas recíprocas, para o caso de que un dos obrigados non cumprira.

Os incumprimentos clasificaranse, considerando o grao da súa incidencia na perturbación no servizo, a reincidencia e as consecuencias que se deriven destes.

INCUMPRIMENTOS LEVES					
Considéranse incumprimentos de carácter LEVE		Apartados			
Artigo nº 12	Obrigas e dereitos xerais dos usuarios/as	4	5	8	10

INCUMPRIMENTOS GRAVES								
Considéranse incumprimentos de carácter GRAVE		Apartados						
Artigo nº 12	Obrigas e dereitos xerais dos usuarios/as	1	2	3	6	7	9	11
Artigo nº 13	Actuacións xerais non permitidas aos usuarios/as	A vulneración de calquera dos apartados deste Artigo						



ARTIGO 65.- CONSECUCIAS DOS INCUMPRIMENTOS LEVES.

Os incumprimentos de carácter leve, motivarán un apercibimento da entidade subministradora, coa obriga por parte do abonado/a de normalizar a súa situación, adecuándoa ao previsto no presente Regulamento e á lexislación que lle fose de aplicación.

Todo iso, no prazo dos 15 días naturais seguintes ao da recepción da notificación, sendo do seu cargo todos os gastos que se orixinen. Transcorrido o tempo sinalado no apercibimento sen levarse a cabo, o incumprimento pasará a ser cualificado como grave de acordo co previsto no seguinte artigo 66

ARTIGO 66.- CONSECUCIAS DOS INCUMPRIMENTOS GRAVES.

Os incumprimentos de carácter grave estarán liquidados coa facturación dunha recarga de 250 m³ de auga, valorados aos prezos de uso doméstico nas instalacións domiciliarias e de 500 m³ nos demais casos, valorados a prezo da tarifa aplicable, en vigor no momento da sanción.

Con independencia da liquidación polo incumprimento a entidade subministradora considerará que o contrato para a prestación do servizo queda en suspenso na súa vixencia, podendo proceder ao corte do servizo, ata que se repoñan e se solucionen os incumprimentos cometidos baixo a supervisión do persoal da entidade subministradora.

En ningún caso, se reporá a subministración se, como consecuencia dos incumprimentos cometidos, non se solucionase e liquidase a totalidade dos defectos técnicos e/ou económicos que se vexan afectado.

Cando o incumprimento grave constituía fraude actuarase de acordo ao especificado no artigo 57 deste Regulamento.

ARTIGO 67.- REINCIDENCIA.

A reincidencia na comisión de tres incumprimentos, do contrato, leves terán a consideración de incumprimentos de carácter grave e a reincidencia nunha grave dará lugar a penalizacións do triplo da liquidación prevista no Artigo anterior.

ARTIGO 68.- PRESCRICIÓN.

Polo transcurso de cinco anos prescribirá a acción para esixir o cumprimento de calquera pagamento que deba facerse por anos ou en prazos máis breves, todo iso, de conformidade co previsto no Artigo 1.966-3º do Código Civil.



CAPÍTULO VII.- RECLAMACIÓNS E RECURSOS

ARTIGO 69.- PRESENTACIÓN DE QUEIXAS, RECLAMACIÓNS E RECURSOS.

O usuario/a do servizo pode presentar as súas queixas e reclamacións, así como, no seu caso, levar a cabo a petición de información ante a entidade subministradora no servizo de atención ao cliente que esta teña establecido.

Todo iso, sen prexuízo de que teñan a ben instar outras vías de resolución de conflitos que sexan alternativos e/ou complementarios, previas ou independentes á vía xudicial propiamente dita: mediación, arbitraje, etc.

Para a resolución xudicial dos litixios que se inicien contra a entidade subministradora mediante demanda ante a Xurisdición competente, as partes quedarán sometidas expresamente aos Tribunais e Xulgados de Pontevedra, con renuncia expresa aos que por foro propio puidesen corresponderlles.

As reclamacións que se presenten non paralizarán o pagamento das facturacións ou liquidacións en curso.

Se da resolución da mediación, laudo ou a sentenza xudicial firme se considerase favorable á persoa reclamante o dereito ou a acción reclamada, a entidade subministradora adoptará a decisión vinculante; executando ao efecto, todas as medidas previstas no pronunciamento, e mesmo levará a cabo a correspondente liquidación a favor do reclamante baseándose na cantidade satisfeita previamente polo devandito usuario ou usuaria do servizo.

DISPOSICIÓN FINAL.

O presente Regulamento entrará en vigor aos vinte días da súa publicación definitiva no Boletín Oficial da provincia de Pontevedra.

DISPOSICIÓN DERROGATORIA ÚNICA.

A partir da entrada en vigor do presente Regulamento quedarán expresamente derogadas as ordenanzas municipais existentes relativos ao abastecemento, así como cantas disposicións e/ou regulamentos de igual ou inferior rango anteriores á vixencia deste e se opoñan a el.

ANEXOS

ANEXO 1

1.1.- ESQUEMA DE ACOMETIDA DE Ø80 OU SUPERIORES

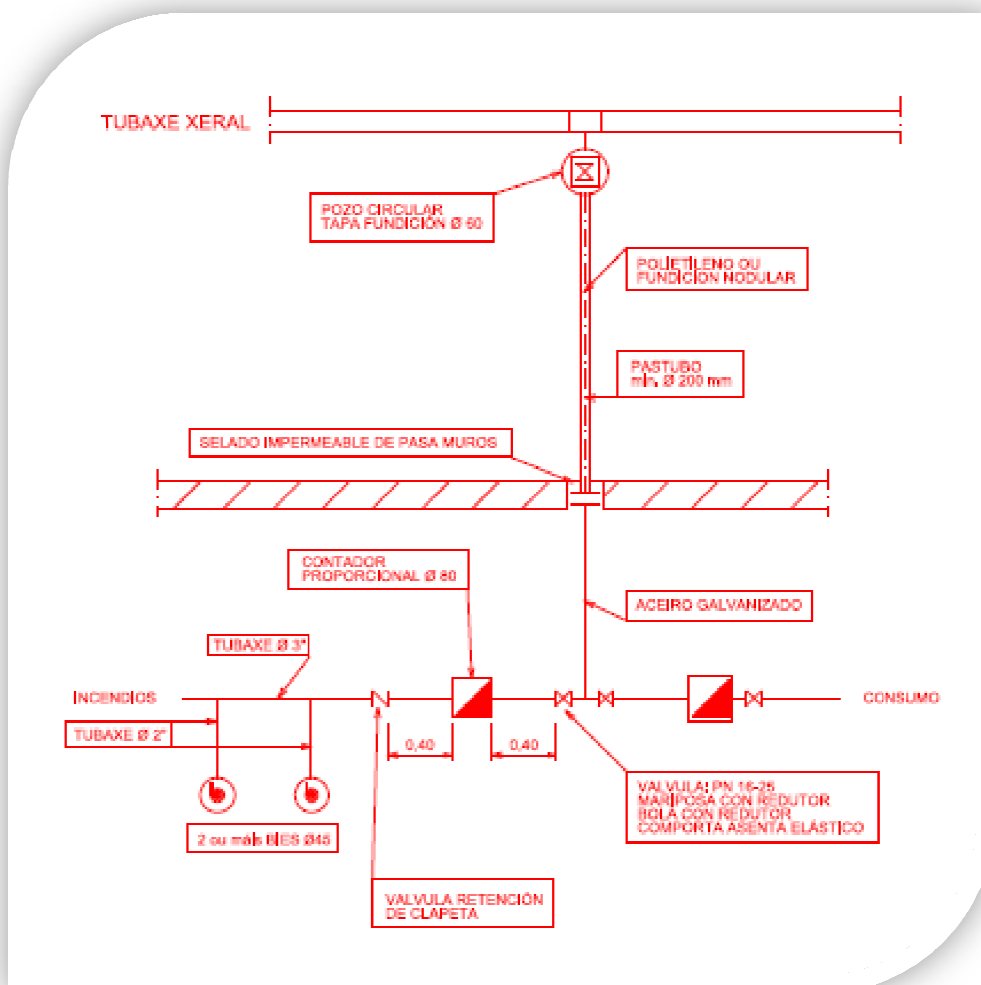

Nota: A rede de incendios non poderá executarse en ferro negro ou outro material facilmente oxidable e as partes aéreas deberán ser executadas en materiais incombustibles.

ANEXO 1

1.2.- ESQUEMA DE ACOMETIDA DE Ø65

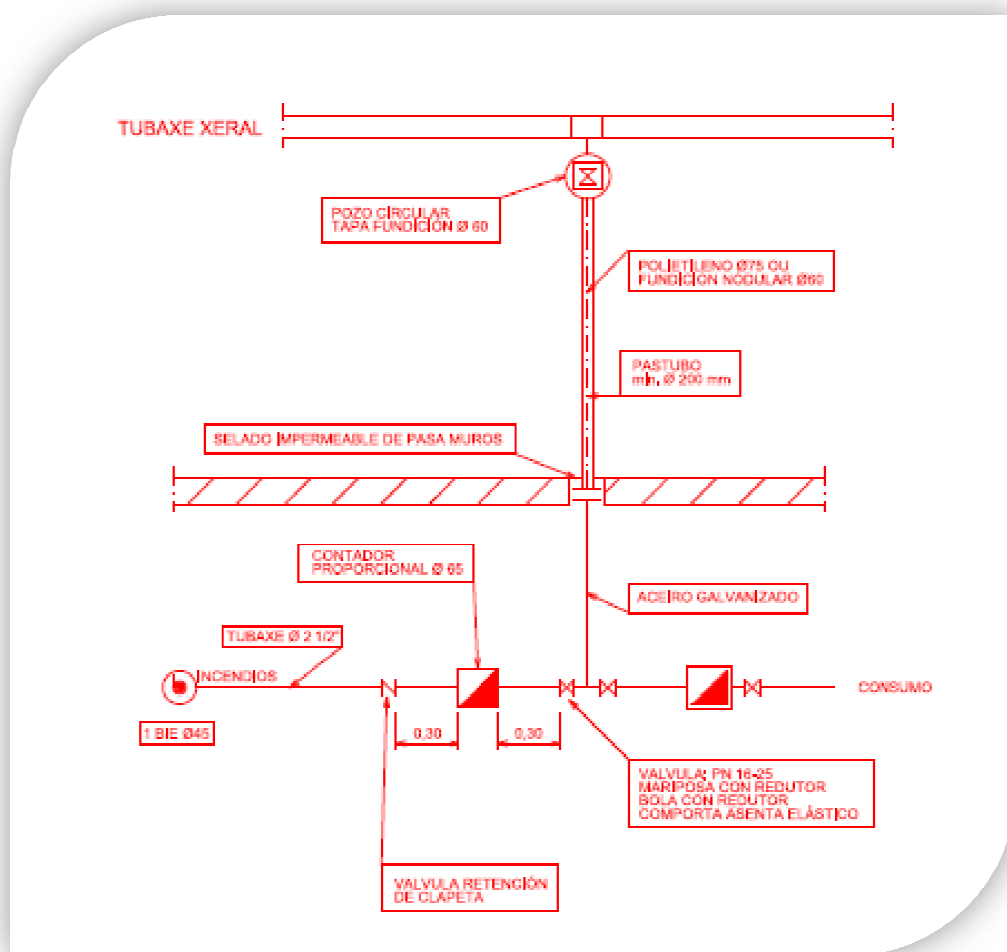

Nota: A rede de incendios non poderá executarse en ferro negro ou outro material facilmente oxidable e as partes aéreas deberán ser executadas en materiais incombustibles.

ANEXO 1

1.3.- ESQUEMA DE ACOMETIDA DE Ø65

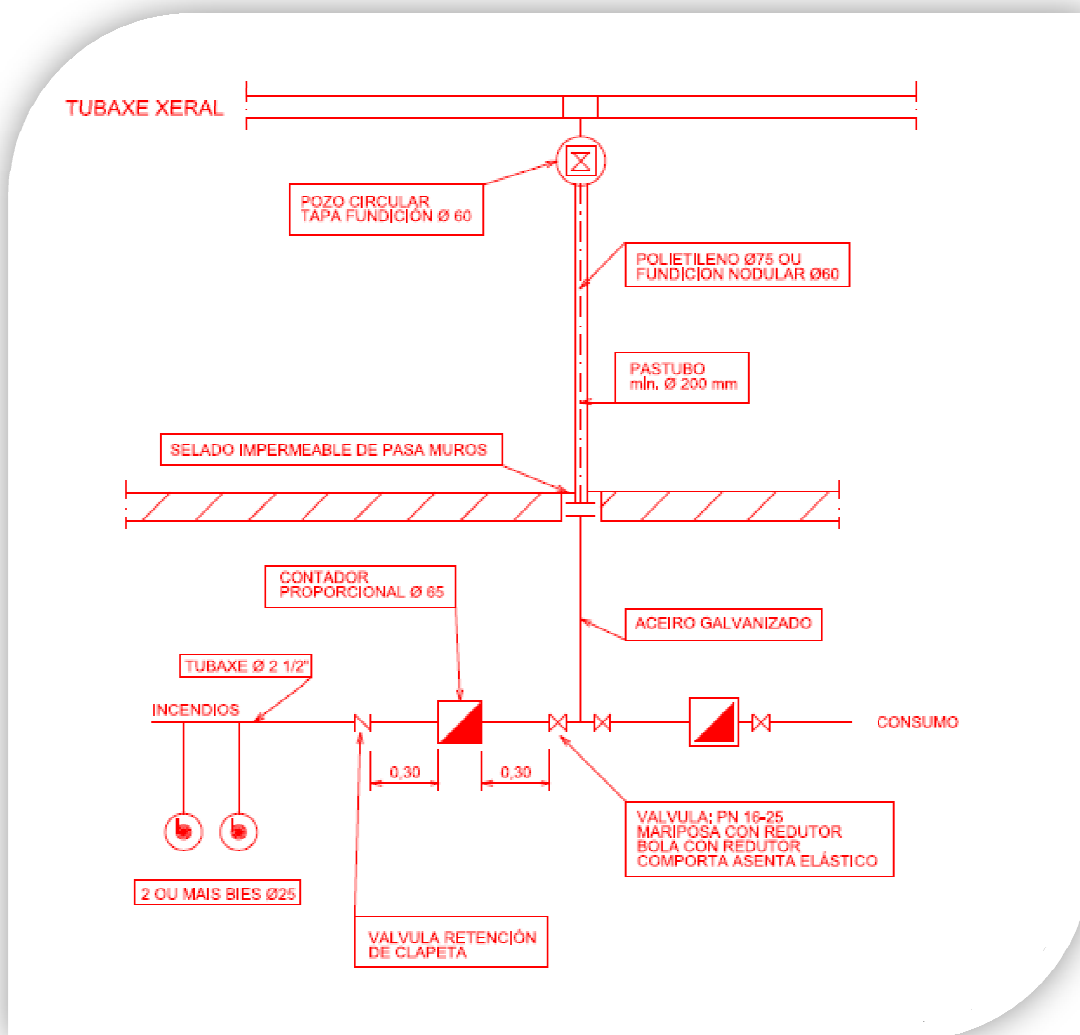

Nota: A rede de incendios non poderá executarse en ferro negro ou outro material facilmente oxidable e as partes aéreas deberán ser executadas en materiais incombustibles.

ANEXO 1

1.4.- ESQUEMA DE ACOMETIDA DE Ø40 OU INFERIORES

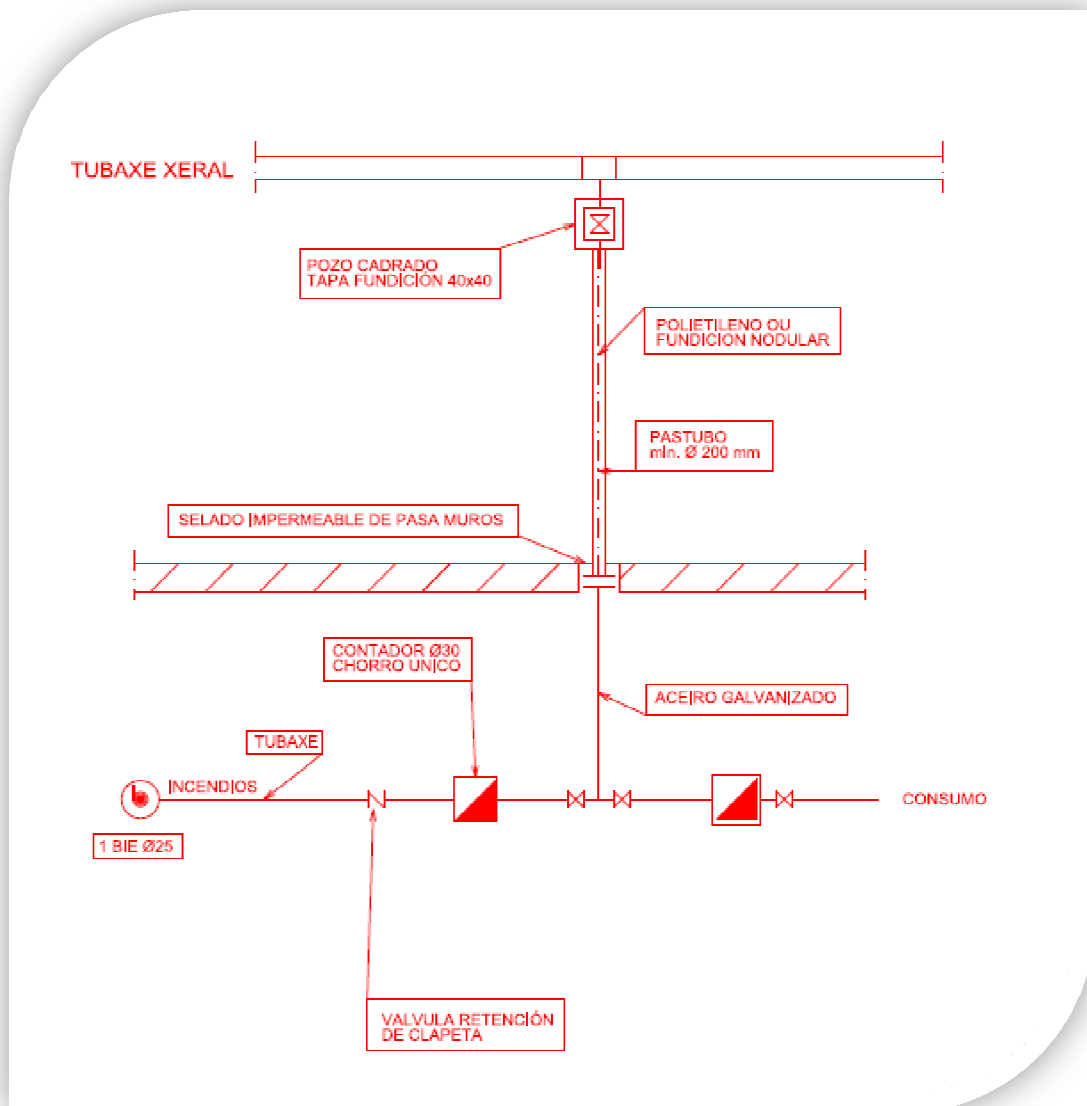

Nota: A rede de incendios non poderá executarse en ferro negro ou outro material facilmente oxidable e as partes aéreas deberán ser executadas en materiais incombustibles.

ANEXO 2.- DIMENSIÓN MÍNIMAS PARA CUARTO ALOXAMENTO BATERÍA CONTADORES

2.1.- DIMENSIÓN E EQUIPO MÍNIMOS DO CUARTO PARA O ALOXAMENTO DA BATERÍA A CONSTRUIR POLO ABONADO

OBSERVACIÓN XERAIS:

A porta deberá ser dunha folia ou máis que ao abrirose deixe libre todo o ancho do cuarto.

O fecho será de chave normalizado.

Todos os cuartos deben dispoñer de iluminación e de desaugadoiro directo á rede de sumidoiros, así como unha conexión mediante un macarrón 025 co cuarto de centralización de contadores do edificio.

Os tubos montantes deben de saír das baterías con tubo flexible e en disposición vertical.

As chaves anterior e posterior do contador serán homologados UNE 19.804 de material metálico, (latón ou bronce).

O contador máis alto nunca estará a máis de 1,50 m do chan.

A altura mínima do habitáculo de contadores será de 1,70 m, quedando sempre unha altura mínima dende o contador máis alto ao teito de 0,50 m.

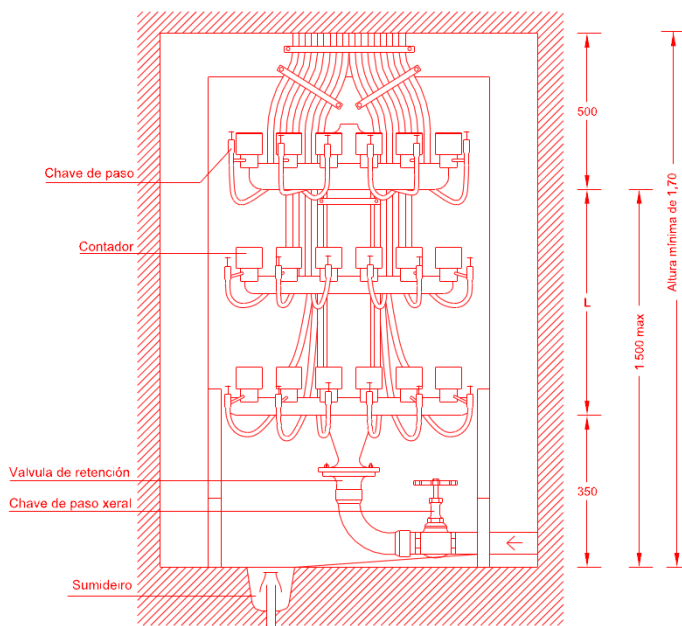

ANEXO 3.- DIMENSIONES MÍNIMAS DE ARMARIOS E ARQUETAS PARA CONTADORES

3.1.- DIMENSIONES E EQUIPOS MÍNIMOS PARA ARMARIO EN MURO DE CONTADOR DE CONSUMO ATA Ø 25 INCLUIDO

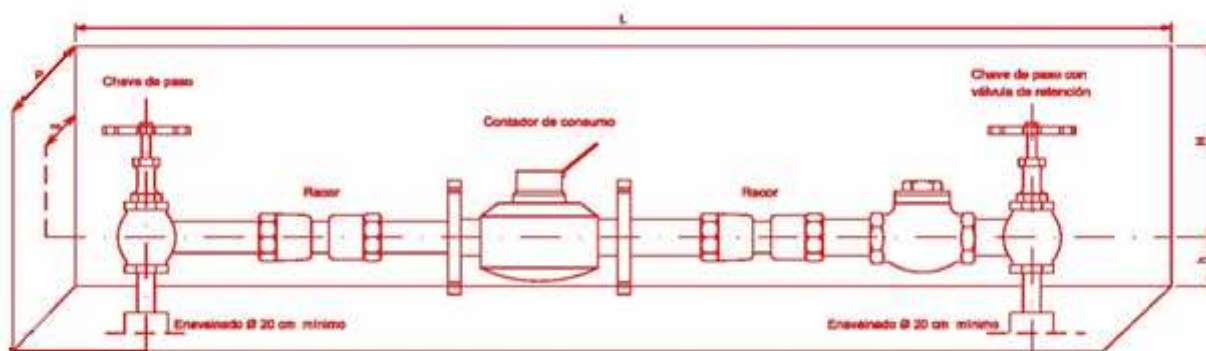

ARQUETA DE CHAVE DE REGISTRO PARA ACOMETIDAS DE ATA Ø50

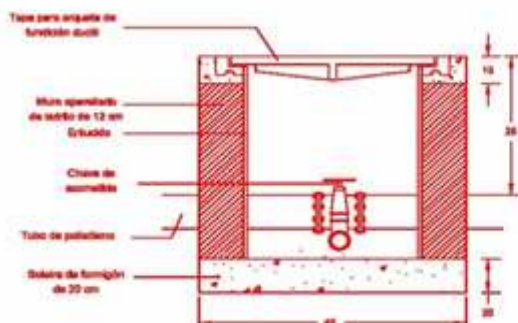

- Medidas mínimas en cm.
- En instalaciones estándar, instalar a más altura de la llave de registro, mínimo 5 cm.
- En instalaciones industriales, con puigotul antes o contadores o a válvula de retención.
- Así como en equipos con mínima e adaptados al regulador de CTE.

3.2.- DIMENSIÓN E EQUIPOS MÍNIMOS PARA ARMARIO EN MURO DE CONTADOR DE CONSUMO EN LUGARES SEN BEIRARRÚA

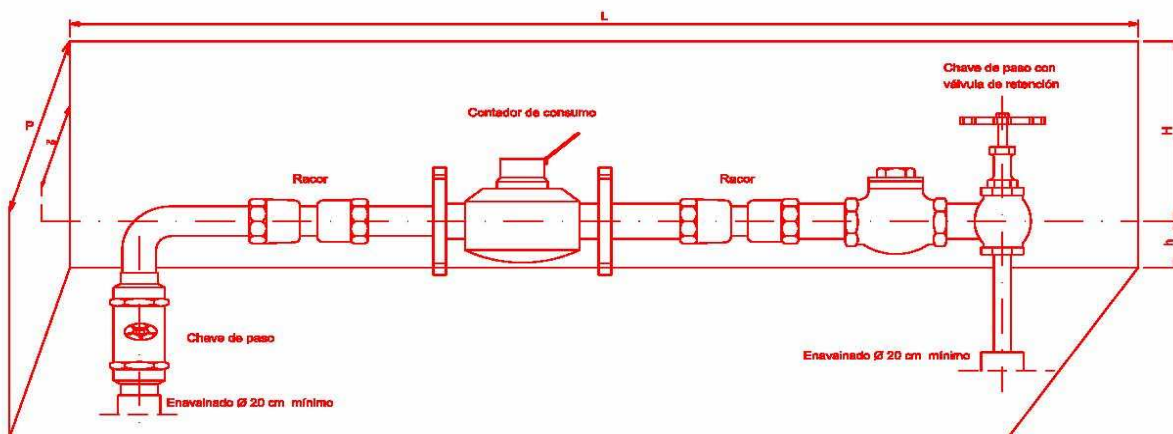

ARQUETA DE CHAVE DE REXISTRO PARA ACOMETIDAS DE ATA Ø50

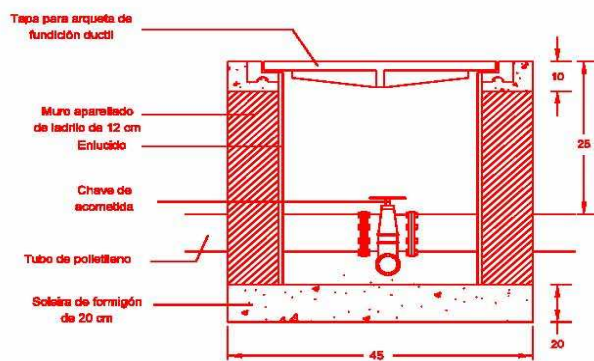

- Medidas mínima e en cm
- Os contadores estarán situados o máis próximo da chave de rexistro, máximo 3 m
- Nas instalacións industriais, con purgador entre o contador e a válvula de retención
- As dimensións e equipos son mínimos e adaptábel ao establecido no CTE

3.3.- DIMENSIÓN E EQUIPOS MÍNIMOS PARA ARMARIO EN MURO DE CONTADOR DE Ø50 E SUPERIORES

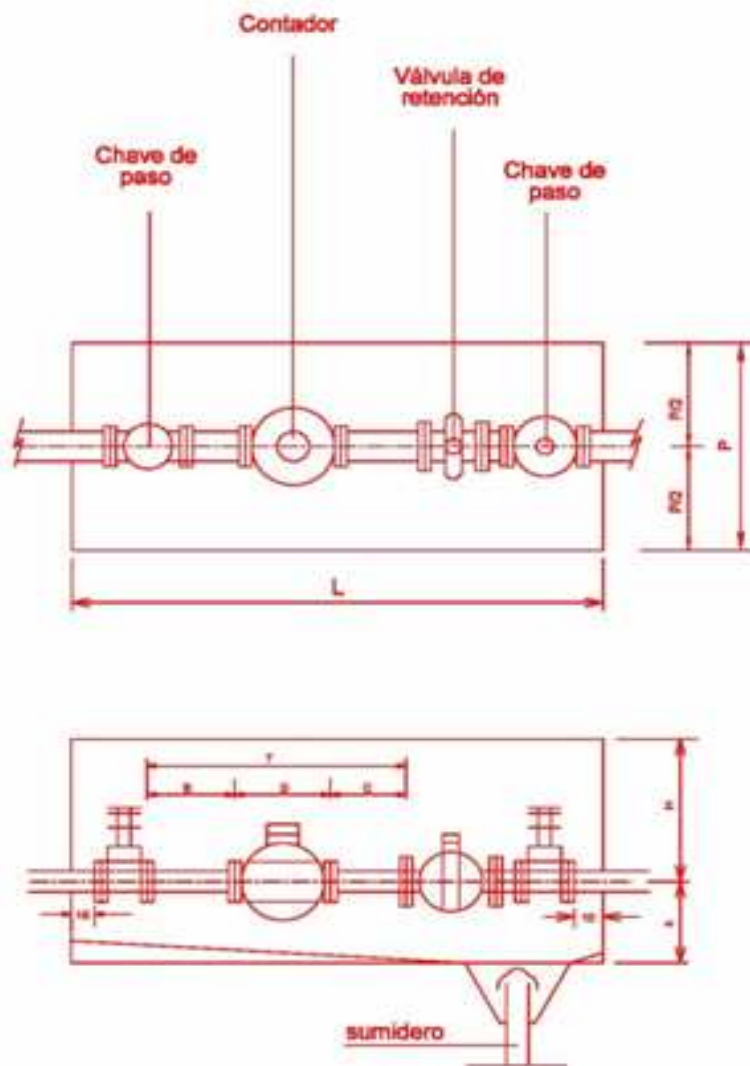

DIAMETRO NOMINAL	mm	50	60/65	80	100	125	150
CONTADOR	D	30	30	35	35	25	30
CARRETE	B	29	40,5	42	59	74	74
CARRETE DE DESMONTAXE	C	14,5	14,5	14,5	26	36	16
TOTAL	T	73,5	85	91,5	110	115	120

- Medidas en cm
- Todo o interior da arqueta estará enlucido
- A porta será dunha o dúas follas de xisto que quede libre todo o ancho do armario
- Os contadores estarán situados o máis próximo da chave de registro, máximo 3 m
- Nas instalacións industriais, con purgador entre o contador e a válvula de retención
- As dimensións e equipos son mínimos e adaptábelos ao establecido no GTE

3.4.- DIMENSIÓN E EQUIPOS MÍNIMOS DE ARMARIO EN MURO PARA CONTADOR DE CONSUMO DE DIÁMETROS 30 E 40 mm

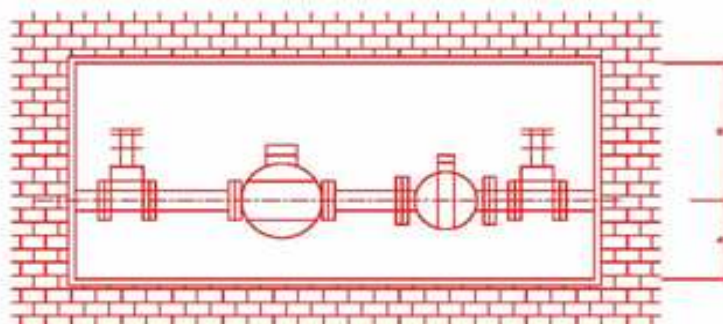
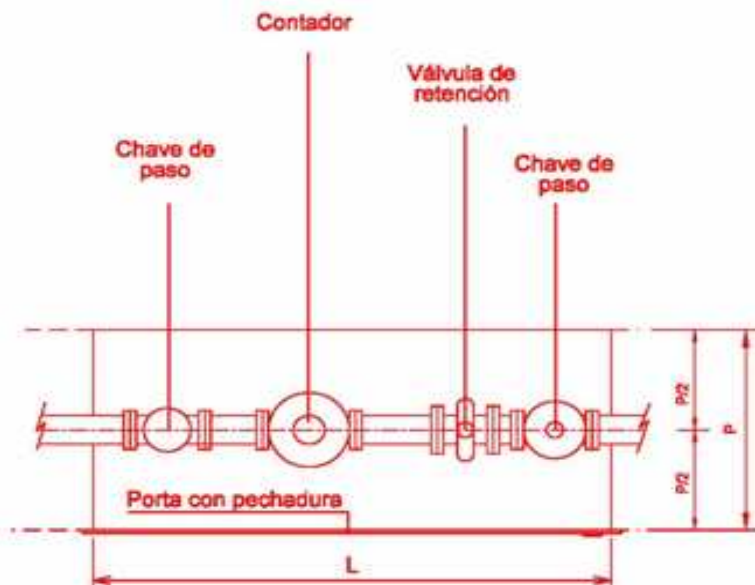

ARQUETA DE CHAVE DE REXISTRO PARA ACOMETIDAS DE ATA Ø50

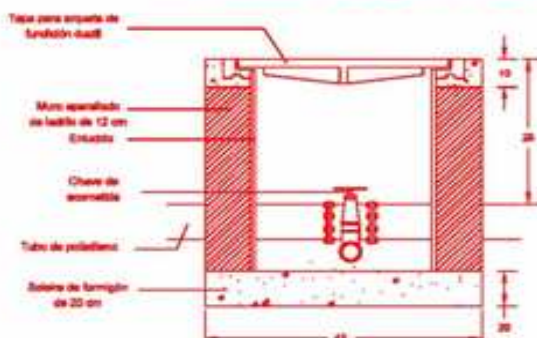

- Medidas mínimas en cm
- Os contadores estarán situados a máis próximo da chave de rexistro, e á unha 5 m
- Non instalarón industriais que supoñan risco a contadores e a válvula de retención
- As conexións e arzo pco son mínimas e estarán en un estado bo no PTE



3.5.- DIMENSIONAMENTO MÍNIMO DO ARMARIO DO CONTADOR

d en mm.	h	H	L	P
13	10	30	50	20
15	10	30	50	20
20	10	30	50	20
25	12	38	65	30
30	12	38	90	30
40	15	45	130	30
50	15	45	140	60
65	15	45	155	60
80	17	53	165	60
100	17	53	190	60
125	17	53	195	60
150	17	53	200	60

h = Altura baixo contador

h = Altura sobre contador

L = Lonxitude

P = Profundidade

d = diámetro do contador

As medidas de h, H, L e P están en cm

A porta será dunha ou dúas follas de xeito que quede libre todo

A cota L calculouse con medidas de válvulas serie corta

3.6.- DIMENSIONES E EQUIPO MÍNIMO DE ARQUETA PARA CONTADOR DE CONSUMO

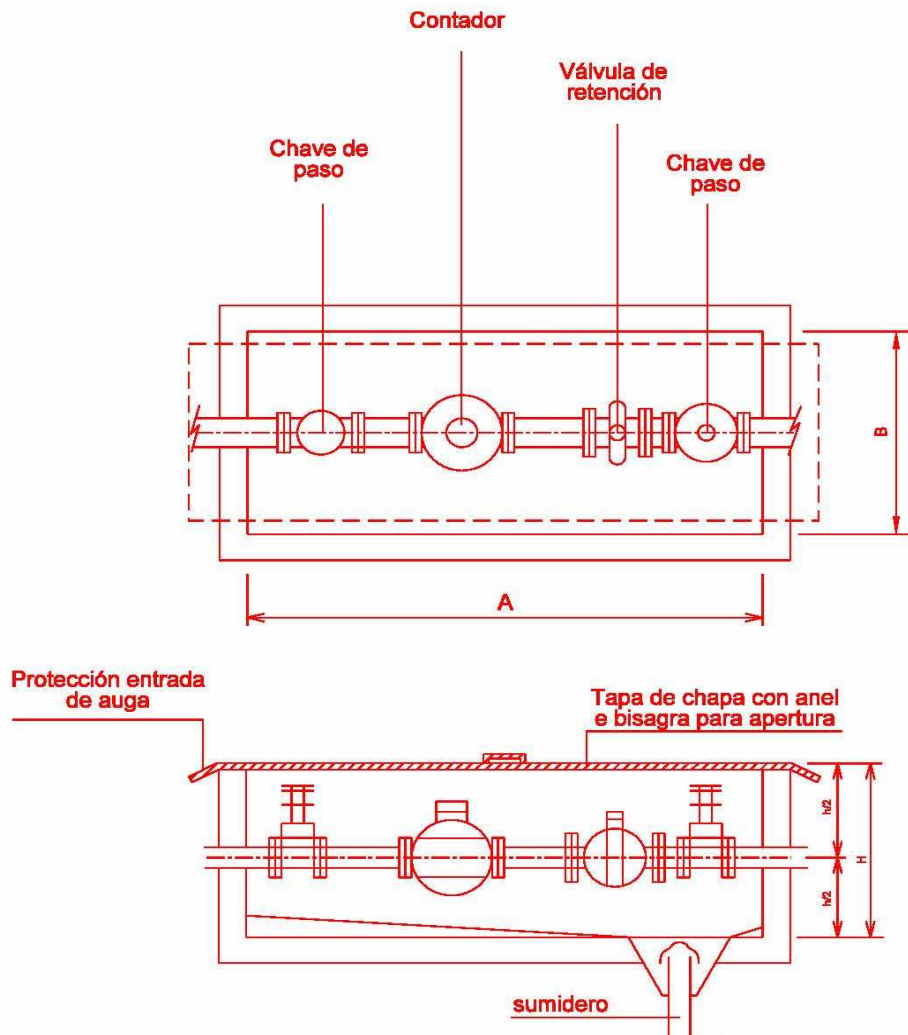

ARQUETA DE CHAVE DE REXISTRO PARA ACOMETIDAS DE ATA Ø50

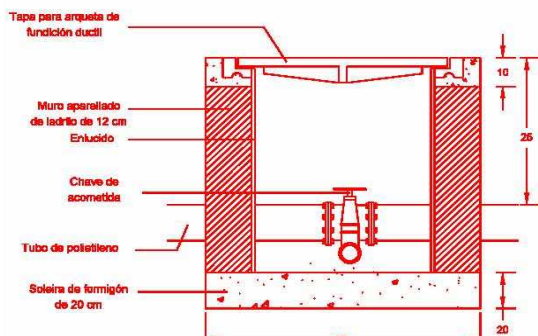

- Medidas mínima e en cm
- Os contadores estarán situados o máis próximo da chave de rexistro, máximo 3 m
- Nas instalacións industriais, con purgador entre o contador e a válvula de retención
- As dimensións e equipo son mínimos e adaptábel ao establecido no CTE

A chave que se coloca despois do contador, para diámetros ata 25, deberíase incluír a válvula de retención, sendo de material metálico (bronce ou cobre).
 Diante do contador colocárase unha chave de material metálico (bronce ou cobre).
 Para contadores de diámetro superior a 25 colocárase unha válvula de corte antes do contador e despois de esta, unha válvula de retención e a continuación unha chave de corte.



3.7.- DIMENSIONADO MÍNIMO DA ARQUETA PARA CONTADOR

d en mm.	A	B	h
13	80	50	40
15	80	50	40
20	80	50	40
25	100	50	40
30	100	50	40
40	150	60	40
50	210	70	70
65	220	80	80
80	250	90	80
100	300	100	80
125	300	100	80
150	300	100	80

A = Lonxitude

B = Anchura

h = Profundidade

d = diámetro do contador

As medidas de A, B e h están en cm

A tapa será dunha ou dúas follas e solapadas

3.8.- DIMENSIÓN E EQUIPOS MÍNIMOS DE ARQUETA SOTERRADA PARA CONTADOR DE CONSUMO E INCENDIOS

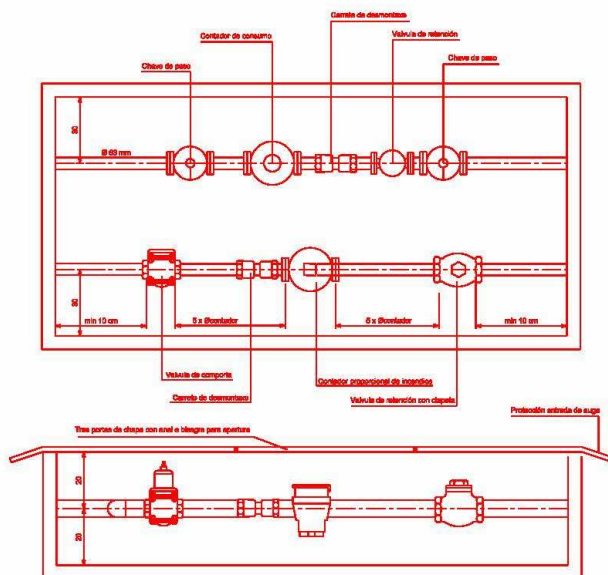

ARQUETA DE CHAVE DE REXISTRO PARA ACOMETIDAS DE Ø65 E SUPERIORES

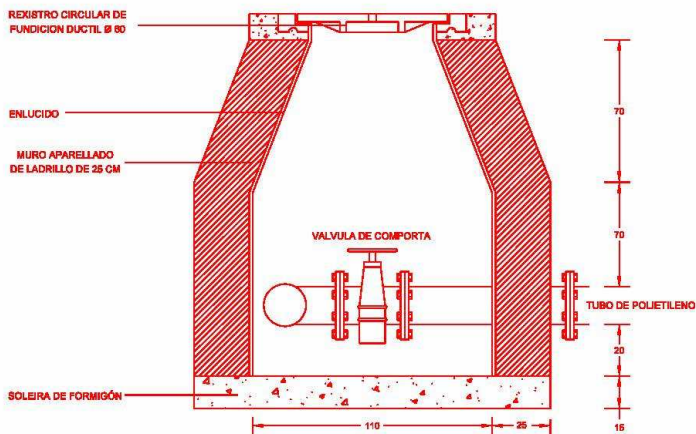

- Medidas mínimas e en cm
- Os contadores estarán situados o máis próximo da chave de registro, máximo 3 m
- Nas instalacións industriais, con purgador antes o contador e a válvula de retención
- As dimensións e equipos son mínimos e adaptábel ao establecido no CTE
- A rede de incendios non poderá executarse en ferro negro ou outros materiais facilmente oxidables e as partes aéreas deberán ser escaudadas en material incombustible

A chave que se coloca despois do contador, para diámetro até 25, deberá levar incluído a válvula de retención, sendo de material metálico (bronce ou cobre).
 Diante do contador colocárase unha chave de material metálico (bronce ou cobre).
 Para diámetros de diámetro superior a 25 colocárase unha válvula de corte antes do contador e despois deste, unha válvula de retención e a continuación unha chave de corte.

3.9.- DIMENSIÓN E EQUIPOS MÍNIMOS PARA CONTADOR DE CONSUMO EN MURO DE ATA Ø 25 E INCENDIOS

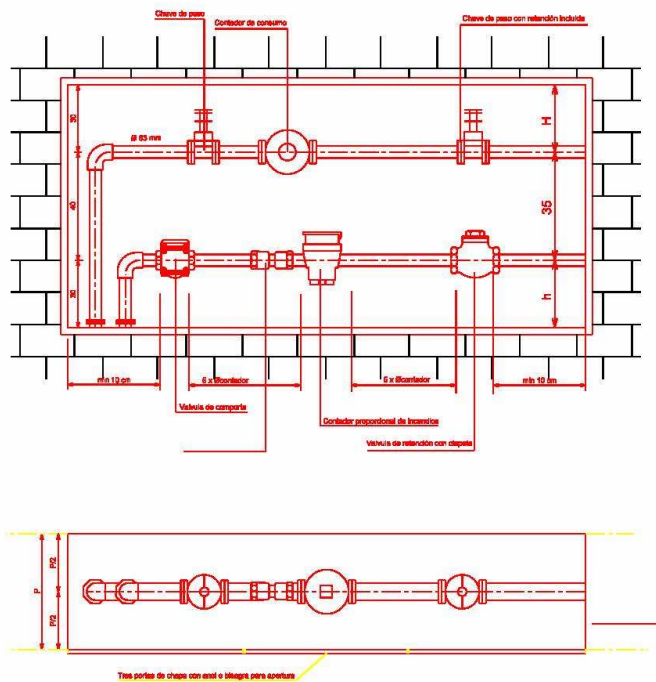



3.10.- DIMENSIONAMENTO MÍNIMO DO ARMARIO PARA CONTADOR DE CONSUMO E INCENDIOS

d en mm.	h	H	P
13	10	30	60
15	10	30	
20	10	30	
25	12	38	
30	12	38	
40	15	45	
50	15	45	
65	15	45	
80	17	53	
100	17	53	
125	17	53	
150	17	53	

h = Altura baixo contador

H = Alutra sobre contador

P = Profundidade

d = diámetro do contador

As medidas de h, H e P están en cm

A porta será dunha ou dúas follas e solapadas para impedir a entrada de auga



ANEXO 4.- TÁBOA DE COEFICIENTES E INSTALACIÓN XERAL DE AUGA EN EDIFICIOS

4.1.-TÁBOA DE COEFICIENTES

Nas zonas en que non se garanta o subministro de auga á presión necesaria, instalaranse grupos de presión e depósitos acumuladores estancos que cubran as necesidades da demanda. Ditos depósitos disporán dunha ventosa que permita a renovación do aire para impedir que os golpes de ariete producidos polo bombeo se transmitan á rede xeral. Así mesmo, cada depósito disporá de:

- Chave e válvula de retención á entrada e válvula de seguridade na parte superior que evite sobrepresións, así como chave de corte á saída, manómetro e desaugue conectado á rede de sumidoiros, con chave de corte.
- Serán de materiais non oxidables, provistos do selo da Delegación de Industria para traballar a 10 kg/cm².
O volume do depósito en litros será, como mínimo, igual ó que se obteña de multiplicar o coeficiente segundo o caudal instalado calculado na táboa adxunta polo nº de vivendas subministradas.

TÁBOA DE COEFICIENTES							
CAUDAL VIVENDA INSTALADO SEGUNDO CTE	Nº VIVENDAS SUBMINISTRADAS						
	1	2-5	6-10	11- 20	21- 50	51- 100	101- 150
0 l/sg > 1 l/sg	75	40	30	20	14	12	10
1 l/sg > 1,5 l/sg	100	60	40	30	16	14	13
1,5 l/sg > 3 l/sg	150	80	60	40	24	18	16

O resto de instalacións interiores, calcularanse de acordo co que se estableza no CTE.